

YATO



PL OPALARKA
EN HOT AIR GUN
DE HEISLUFTPISTOLE
RU СТРОИТЕЛЬНЫЙ ФЕН
UA БУДІВЕЛЬНИЙ ФЕН
LT SVILINIMO PISTOLETAS
LV APDEDZINĀŠANAS IERĪCE
CZ OPALOVACÍ STROJ
SK OPALOVACÍ STROJ
HU HŐLÉGFÚVÓ
RO PISTOL CU AER CALD
ES SECADORA
FR DÉCAPEUR THERMIQUE
IT PISTOLA TERMICA
NL HETELUCHTPISTOOL
GR ΠΙΣΤΟΛΙ ΘΕΡΜΟΥ ΑΕΡΑ
BG ПИСТОЛЕТ ЗА ГОРЕЩ ВЪЗДУХ
PT PISTOLA DE AR QUENTE
HR TOPLINSKI PIŠTLOJ
AR مسدس حرارة

YT-82297



CE

I N S T R U K C J A O R Y G I N A L N A

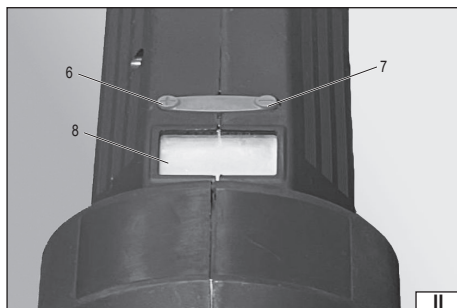
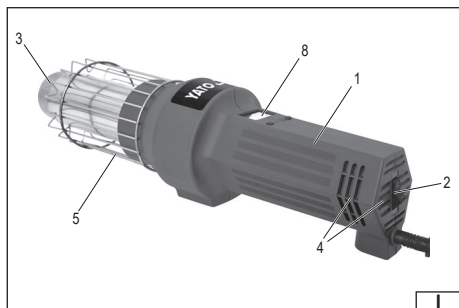

PL

1. korpus z uchwytem
2. włącznik
3. dysza wylotowa
4. otwory wlotowe powietrza
5. klatka ochronna
6. zwiększanie temperatury nadmuchu
7. zmniejszanie temperatury nadmuchu
8. wyświetlacz

EN

1. body with handle
2. switch
3. outlet nozzle
4. air intake holes
5. protective cage
6. increasing the blowing temperature
7. reducing the blowing temperature
8. display

DE

1. Korpus mit Griff
2. Schalter
3. Auslassdüse
4. Lufteinlassöffnungen
5. Schutzkäfig
6. Erhöhung der Blasttemperatur
7. Reduzierung der Blasttemperatur
8. Anzeige

RU

1. корпус с ручкой
2. переключатель
3. выпускное сопло
4. воздухозаборные отверстия
5. защитная клетка
6. увеличение температуры обдува
7. снижение температуры обдува
8. дисплей

UA

1. корпус з ручкою
2. перемикач
3. вихідне сопло
4. отвори для забору повітря
5. захисна клітка
6. підвищення температури видування
7. зниження температури видування
8. дисплей

LT

1. korpusas su rankena
2. jungiklis
3. išleidimo antgalis
4. oro įsiurbimo angos
5. apsauginis narvas
6. pūtimo temperatūros didinimas
7. pūtimo temperatūros sumažinimas
8. ekranas

LV

1. korpus ar rokturi
2. slēdzis
3. izplūdes sprausla
4. gaisa ieplūdes atveres
5. aizsargbūris
6. pūšanas temperatūras palielināšana
7. pūšanas temperatūras samazināšana
8. displejs

CZ

1. tělo s rukojetí
2. přepínač
3. výstupní tryska
4. otvory pro přívod vzduchu
5. ochranná klečka
6. zvýšení teploty foukání
7. snížení teploty foukání
8. displej

SK

1. telo s rukoväťou
2. prepínač
3. výstupná tryska
4. otvory na prívod vzduchu
5. ochranná klečka
6. zvýšenie teploty fúkania
7. zníženie teploty fúkania
8. displej

HU

1. test fogantyúval
2. kapszoló
3. kimeneti fúvóka
4. levegőbeömlő nyílások
5. védőketrec
6. a fűvás hőmérsékletének növelése
7. a fűvás hőmérsékletének csökkentése
8. kijelző

RO

1. corp cu mâner
2. comutator
3. duză de ieşire
4. orificii de admisie a aerului
5. cuşcă de protecţie
6. creşterea temperaturii de suflare
7. reducerea temperaturii de suflare
8. afişaj

ES

1. cuerpo con asa
2. interruptor
3. boquilla de salida
4. orificios de entrada de aire
5. jaula protectora
6. aumentar la temperatura de soplado
7. reducir la temperatura de soplado
8. pantalla

FR

1. corps avec poignée
2. interrupteur
3. buse de sortie
4. orifices d'admission d'air
5. cage de protection
6. augmenter la température de soufflage
7. réduire la température de soufflage
8. affichage

IT

1. corpo con maniglia
2. interruttore
3. ugello di uscita
4. fori di aspirazione dell'aria
5. gabbia protettiva
6. aumento della temperatura di soffiaggio
7. riduzione della temperatura di soffiaggio
8. visualizzazione

NL

1. body met handvat
2. schakelaar
3. uitlaatmondstuk
4. luchtinlaatgaten
5. beschermende kooi
6. verhoging van de blaas temperatuur
7. het verlagen van de blaas temperatuur
8. weergeven

GR

1. σώμα με λαβή
2. διακόπτης
3. ακροφύσιο εξόδου
4. οπές εισαγωγής αέρα
5. προστατευτικό κλουβί
6. αύξηση της θερμοκρασίας εμφύσησης
7. μείωση της θερμοκρασίας εμφύσησης
8. οθόνι

BG

1. тяло с дръжка
2. превключател
3. изходна дюза
4. отвори за всмукване на въздух
5. защитна клетка
6. повишаване на температурата на издуване
7. намаляване на температурата на издуване
8. дисплей

PT

1. carroçaria com pega
2. troca
3. bocal de saída
4. aberturas de entrada de ar
5. jaula protetora
6. aumento da temperatura de sopra
7. redução da temperatura de sopra
8. exibição

HR

1. tijelo s ručkom
2. prekidač
3. izlazna mlaznica
4. otvori za usis zraka
5. zaštitni kavez
6. povećanje temperature puhanja
7. smanjenje temperature puhanja
8. prikaz

AR

1. جسم مع مقبض
2. التبديل
3. فوهة المخرج
4. فتحات سحب الهواء
5. قفس واقية
6. زيادة درجة حرارة النفخ
7. خفض درجة حرارة النفخ
8. العرض



Tento symbol informuje o zákaze vyhadzovania opotrebovaných elektrických a elektronických zariadení (vrátane batérií a akumulátorov) do komunálneho (netriedeného) odpadu. Opatrebované zariadenia musia byť separovane a odovzdané do príslušných zberných miest, aby mohli byť náležite recyklované, čím sa znižuje množstvo odpadov a zmešuje využitie prírodných zdrojov. Nekontrolované uvoľňovanie nebezpečných látok, ktoré sú v elektrických a elektronických zariadeniach, môže ohrozovať ľudské zdravie a mať negatívny dopad na životné prostredie. Každá domácnosť má dôležitú úlohu v procese opätovného použitia a opätovného získavania surovín, vrátane recyklácie, z opotrebovaných zariadení. Blížšie informácie o správnych metódach recyklácie vám poskytne miestna samospráva alebo predajca.

Ez a szimbólum arra hívja fel a figyelmet, hogy tilos az elhasznált elektromos és elektronikus készüléket (többek között elemeket és akkumulátorokat) egyéb hulladékokkal együtt kidobni. Az elhasznált készülékek szelektíven gyűjtse és a hulladék mennyiségének, valamint a természetes erőforrások felhasználásának csökkentése érdekében adja le a megfelelő gyűjtőpontra újrafeldolgozás és újrahasznosítás céljából. Az elektromos és elektronikus készülékek található veszélyes összetevői ellenőrizetlen kibocsátása veszélyt jelenthet az emberi egészségre és negatív változásokat okozhat a természetes környezetben. A háztartások fontos szerepet töltenek be az elhasznált készülék újrafeldolgozásában és újrahasznosításában. Az újrahasznosítás megfelelő módjaival kapcsolatos további információkat a helyi hatóságoktól vagy a termék értékesítőjétől szerezhet.

Acest simbol indică faptul că deșeurile de echipamente electrice și electronice (inclusiv baterii și acumulatori) nu pot fi eliminate împreună cu alte tipuri de deșeuri. Deșeurile de echipamente trebuie colectate și preluate separat la un punct de colectare în vederea reciclării și recuperării, pentru a reduce cantitatea de deșeuri și consumul de resurse naturale. Eliberarea necontrolată a componentelor periculoase conținute în echipamentele electrice și electronice poate prezenta un risc pentru sănătatea oamenilor și are efecte adverse asupra mediului. Gospodăriile joacă un rol important prin contribuția lor la utilizare și recuperare, inclusiv reciclarea deșeurilor de echipamente. Pentru mai multe informații în legătură cu metodele de reciclare adecvate, contactați autoritățile locale sau distribuitorul dumneavoastră.

Este símbolo indica que los residuos de aparatos eléctricos y electrónicos (incluidas las pilas y acumuladores) no pueden eliminarse junto con otros residuos. Los aparatos usados deben recogerse por separado y entregarse a un punto de recogida para garantizar su reciclado y recuperación a fin de reducir la cantidad de residuos y el uso de los recursos naturales. La liberación incontrolada de componentes peligrosos contenidos en los aparatos eléctricos y electrónicos puede suponer un riesgo para la salud humana y causar efectos adversos en el medio ambiente. El hogar desempeña un papel importante en la contribución a la reutilización y recuperación, incluido el reciclado de los residuos de aparatos. Para obtener más información sobre los métodos de reciclaje adecuados, póngase en contacto con su autoridad local o distribuidor.

Ce symbole indique que les déchets d'équipements électriques et électroniques (y compris les piles et accumulateurs) ne peuvent être éliminés avec d'autres déchets. Les équipements usagés devraient être collectés séparément et remis à un point de collecte afin d'assurer leur recyclage et leur valorisation et de réduire ainsi la quantité de déchets et l'utilisation des ressources naturelles. La dissémination incontrôlée de composants dangereux contenus dans des équipements électriques et électroniques peut présenter un risque pour la santé humaine et avoir des effets néfastes sur l'environnement. Le ménage joue un rôle important en contribuant à la réutilisation et à la valorisation, y compris le recyclage des équipements usagés. Pour plus d'informations sur les méthodes de recyclage appropriées, contactez votre autorité locale ou votre revendeur.

Questo simbolo indica che l'apparecchiatura elettrica e elettronica usurata (comprese le batterie e gli accumulatori) non può essere smaltita insieme con altri rifiuti. Le apparecchiature usurate devono essere raccolte separatamente e consegnate al punto di raccolta specializzato per garantire il riciclaggio e il recupero, al fine di ridurre la quantità di rifiuti e diminuire l'uso delle risorse naturali. Il rilascio incontrollato dei componenti pericolosi contenuti nelle apparecchiature elettriche e elettroniche può costituire il rischio per la salute umana e causare gli effetti negativi sull'ambiente naturale. Il nucleo familiare svolge il ruolo importante nel contribuire al riutilizzo e al recupero, compreso il riciclaggio dell'apparecchiatura usurata. Per ottenere le ulteriori informazioni sui metodi di riciclaggio appropriate, contattare l'autorità locale o il rivenditore.

Dit symbool geeft aan dat afgedankte elektrische en elektronische apparatuur (inclusief batterijen en accu's) niet samen met ander afval mag worden weggegooid. Afgedankte apparatuur moet gescheiden worden ingezameld en bij een inzamelpunt worden ingeleverd om te zorgen voor recycling en terugwinning, zodat de hoeveelheid afval en het gebruik van natuurlijke hulpbronnen kan worden beperkt. Het ongecontroleerd vrijkomen van gevaarlijke componenten in elektrische en elektronische apparatuur kan een risico vormen voor de menselijke gezondheid en schadelijke gevolgen hebben voor het milieu. Het huishouden speelt een belangrijke rol bij het bijdragen aan hergebruik en terugwinning, inclusief recycling van afgedankte apparatuur. Voor meer informatie over de juiste recyclingmethoden kunt u contact opnemen met uw gemeente of detailhandelaar.

Autó to sýmbolo deíxnei óti apaγopóueita i apaρpwpn xwpσaιπoιeίuevov nλektpukó káι nλektponukó eξoptnλισmó (cυμπepιλaβavovέuvov twv πaτapapwv káι cυcσapwεύwv) μé álλa apaβλn̄ta. O xwpσaιπoιeύoμeoc eξoptnλισmóc θa πpέπeι va cυλλéγetai eπnλektukά káι va aπoσtέλλetai cε cμeίo cυλλoγής γia va eξcφapισtetai n aνακύκλωσn̄ tou káι η aνάktpn̄σn̄ tou γia tη μείωσn̄ twv apaβλn̄τωv káι tη μείωσn̄ tou βαθμóυ xwp̄cnc twv φυσικώv πópwv. H aνεξέλεγκtn̄ απeλευθέρωσn̄ eπικίνδυνων cυcτατικών πoυ πepιέχονται cton nλektpukó káι nλektponukó eξoptnλισmó μποpεί va aπoτελέcει aπειλή γia tη aνθρώπινη υγείa káι va πpoκαλέcει apnθμηc αλλαγέc tou φυσικό πepιβάλλoν. To voικoμoύ διαδpαματízetai cημaντικό pόλο ctnn cυμβολή ctnn eπαναχwpσaιπoιn̄σn̄ káι aνάktpn̄, cυμπepιλaβavovέuvnc tnc aνακύκλωcnc, xwpσaιπoιeύoμevo eξoptnλισmó. Γia πepισσotέpc πn̄pwpopopéc cxeτικά μé tnc κατάλλn̄lec μeθόδoυc aνακύκλωcnc, eπικοινωνήcτε μé tnc τοπικéc apchéc n̄ tou πωληtḗ.

Този символ информира, че изхвърлянето на изхабено електрическо и електронно оборудване (включително батерии и акумулатори) заедно с битовите отпадъци е забранено. Изхабеното оборудване трябва да се събира отделно и да се предаде в пункта за събиране на таква отпадъци, за да се осигури неговото рециклиране и оползотворяване, да се намали количеството на отпадъците и да се намали разхода на природни ресурси. Неконтролираното изпускане на опасни съставки, съдържащи се в електрическото и електронното оборудване, може да представлява заплаха за човешкото здраве и да причини отрицателни промени в околната среда. Домкинството играе важна роля в приноса за повторната употреба и оползотворяване, включително рециклирането на изхабено оборудване. За повече информация относно правилните методи за рециклиране, моля, свържете се с местните власти или с продавача.

Este símbolo indica que os resíduos de equipamentos elétricos e eletrônicos (incluindo pilhas e baterias) não podem ser colocados juntamente com outros resíduos. Os resíduos de equipamentos devem ser recolhidos separadamente e entregues a um ponto de recolha para garantir a sua reciclagem e recuperação, a fim de reduzir a quantidade de resíduos e a utilização de recursos naturais. A libertação não controlada de componentes perigosos contidos em equipamentos elétricos e eletrônicos pode representar um risco para a saúde humana e causar efeitos ambientais adversos. O lar desempenha um papel importante ao contribuir para a reutilização e recuperação, incluindo a reciclagem de resíduos de equipamentos. Para mais informações sobre os métodos de reciclagem apropriados, contacte a sua autoridade local ou revendedor.

Ovaj simbol označava da se otpadna električna i elektronička oprema (uključujući baterije i akumulatore) ne smije odlagati s ostalim otpadom. Rabljenu opremu treba skupljati selektivno i predati na sabirno mjesto kako bi se osiguralo njezno recikliranje i oporaba, kako bi se smanjila količina otpada i smanjio stupanj korištenja prirodnih resursa. Nekontrolirano ispuštanje opasnih komponenti sadržanih u električnoj i elektroničkoj opremi može predstavljati prijetnju ljudskom zdravlju i uzrokovati negativne promjene u okolišnom okolišu. Kućanstvo ima važnu ulogu u doprinosu ponovnoj uporabi i oporabi, uključujući recikliranje otpadne opreme. Za više informacija o ispravnim metodama recikliranja obratite se lokalnim vlastima ili prodavaču.

يشير هذا الرمز إلى أنه يجب عدم التخلص من نفايات المعدات الكهربائية والإلكترونية (بما في ذلك البطاريات والمراكم) مع النفايات الأخرى. يجب جمع المعدات المستعملة بشكل انتقائي وتقليصها إلى نقطة التجميع لضمان إعادة تدويرها واستعادتها، لتقليل كمية النفايات وتقليل مستوى استخدام الموارد الطبيعية. يمكن أن يشكل الإطلاق غير المنضبط للمكونات الخطرة الموجودة في المعدات الكهربائية والإلكترونية تهديداً لصحة الإنسان ويسبب تغيرات سلبية في البيئة الطبيعية. تلعب الأسر دوراً مهماً في المساهمة في إعادة الاستخدام والاسترداد، بما في ذلك إعادة تدوير معدات النفايات. لمزيد من المعلومات حول طرق إعادة التدوير الصحيحة، يرجى الاتصال بالسلطة المحلية أو بائع التجزئة.

CHARAKTERYSTYKA NARZĘDZIA

Opalarka jest elektrycznym narzędziem II klasy izolacji, przeznaczonym do wytwarzania nadmuchu gorącego powietrza w wysokich temperaturach. Urządzenie wyposażone jest w wyświetlacz LCD, który sygnalizuje parametry pracy narzędzia. Strumień gorącego powietrza umożliwia m.in. usuwanie starych farb olejnych i powłok lakierniczych z mebli, boazerii, podłóg, drzwi, okien itp., a także formowanie i zgrzewanie tworzyw sztucznych, obkurczanie tulejek termokurczliwych, rozluźnianie klejów i usuwanie naklejek. Opalarka może być również stosowana do zgrzewania papy termozgrzewalnej w dekarstwie jako rozwiązanie pozwalające pracować bez użycia otwartego ognia, oraz do zgrzewania wykładzin obiektowych i zabezpieczeń płaszczowych. Narzędzie może być stosowane w warunkach domowych lub warsztatowych. Prawidłowa, niezawodna i bezpieczna praca wyrobu zależna jest od właściwej eksploatacji, dlatego:

Przed przystąpieniem do pracy z narzędziem należy przeczytać całą instrukcję i zachować ją.

Za szkody powstałe w wyniku nieprzestrzegania przepisów bezpieczeństwa i zaleceń niniejszej instrukcji dostawca nie ponosi odpowiedzialności.

WYPOSAŻENIE

Produkt jest dostarczany w stanie kompletnym i nie wymaga dodatkowego montażu.

PARAMETRY TECHNICZNE

Parametr	Jednostka miary	Wartość
Numer katalogowy		YT-82297
Napięcie sieci	[V~]	220 - 230
Częstotliwość sieci	[Hz]	50 / 60
Moc znamionowa	[W]	3000
Temperatura nadmuchu	[°C]	50 - 600
Przepływ powietrza	[l/min]	750
Długość przewodu	[m]	3
Klasa izolacji		II
Masa	[kg]	1,39

OSTRZEŻENIA DOTYCZĄCE BEZPIECZEŃSTWA

Ostrzeżenie! Należy zapoznać się ze wszystkimi ostrzeżeniami bezpieczeństwa, ilustracjami oraz specyfikacjami dostarczonymi z tym urządzeniem. Nieprzestrzeganie ich może prowadzić do porażenia elektrycznego, pożaru albo do poważnych urazów.

Zachować wszystkie ostrzeżenia oraz instrukcje do przyszłego odniesienia się.

Niniejszy sprzęt może być użytkowany przez dzieci w wieku co najmniej 8 lat oraz przez osoby o obniżonych możliwościach fizycznych, umysłowych oraz osoby bez doświadczenia i znajomości sprzętu, jeżeli zapewniony zostanie nadzór lub instruktaż dotyczący użytkowania sprzętu w bezpieczny sposób, tak aby związane z tym zagrożenia były zrozumiałe. Dzieci nie powinny bawić się sprzętem. Dzieci bez nadzoru nie powinny wykonywać czyszczenia i konserwacji sprzętu.

Nieuważne używanie sprzętu może być przyczyną pożaru. Należy zachować szczególną ostrożność podczas użytkowania sprzętu w miejscach, w których znajdują się materiały palne, w szczególności gazy łatwopalne. Nie należy kierować strumienia gorącego powietrza w to samo miejsce przez dłuższy czas oraz nie używać sprzętu w obecności atmosfery wybuchowej. Należy mieć świadomość, że ciepło może być przenoszone do materiałów palnych znajdujących się poza polem widzenia. Wysoka temperatura i intensywne nagrzewanie łatwo zwiększają ryzyko pożaru i wybuchu. Gazy i dymy powstające podczas pracy mogą zawierać szkodliwe substancje, dlatego miejsce pracy musi być dobrze wentylowa-

ne. Po użyciu sprzętu należy umieścić go na jego podstawie i pozostawić do całkowitego ostygnięcia przed przechowywaniem. Nie pozostawiać włączonego sprzętu bez nadzoru. Przy opuszczaniu miejsca pracy należy zawsze wyłączyć urządzenie i odłączyć wtyczkę z gniazdka.

Urządzenie nie jest przeznaczone do pracy w warunkach wysokiej wilgotności ani w wilgotnym środowisku. Temperatura w miejscu użytkowania urządzenia musi się zawierać w przedziale od +10 °C do +40 °C, a wilgotność względna musi być poniżej 70% bez kondensacji pary wodnej. Urządzenie nie może być narażone na działanie opadów atmosferycznych. Nie używać urządzenia w łazience ani nad wodą.

Zasilanie i przewód zasilający

Przed podłączeniem urządzenia do zasilania należy upewnić się, że napięcie, częstotliwość i wydajność sieci zasilającej odpowiadają wartościom widocznym na tabliczce znamionowej urządzenia. Wtyczka musi pasować do gniazdka; zabronione jest jakiegokolwiek przerabianie wtyczki lub gniazdka celem dopasowania do siebie. Urządzenie musi być podłączone bezpośrednio do pojedynczego gniazdka sieci zasilającej – zabronione jest korzystanie z przedłużaczy, rozgałęźników i gniazd podwójnych. Obwód sieci zasilającej musi być wyposażony w zabezpieczenie 16 A. Przed rozpoczęciem pracy należy sprawdzić, czy korpus obudowy, kabel zasilający i wtyczka nie są uszkodzone. W przypadku stwierdzenia uszkodzeń zabrania się dalszej pracy – nie używać produktu z uszkodzonym kablem zasilającym lub wtyczką. Kabel zasilający lub wtyczka nie mogą być naprawiane; w razie uszkodzenia należy je natychmiast odłączyć od sieci i wymienić w autoryzowanym serwisie na nowe, pozbawione wad. Przewód zasilający można podłączać do gniazdka wyłącznie wtedy, gdy wyłącznik urządzenia znajduje się w pozycji wyłączonej. Po zakończeniu pracy zawsze należy wyjąć wtyczkę z gniazda. Podczas pracy urządzenia nie wolno pozostawiać go bez nadzoru; przy każdorazowym opuszczaniu stanowiska pracy należy odłączyć wtyczkę zasilającą. Unikać kontaktu kabla zasilającego z ostrymi krawędziami oraz gorącymi przedmiotami i powierzchniami. Podczas pracy urządzenia kabel zasilający musi być zawsze w pełni rozwinięty, a jego położenie należy ustalić tak, aby nie stanowił przeszkody ani nie powodował ryzyka potknięcia. Gniazdko zasilające powinno znajdować się w takim miejscu, aby zawsze była możliwość szybkiego odłączenia wtyczki kabla zasilającego urządzenia. Podczas odłączania wtyczki zawsze należy ciągnąć za obudowę wtyczki, nigdy za kabel. Nie wolno przenosić lub ciągnąć urządzenia za przewód zasilający ani dopuszczać do kontaktu przewodu z źródłami ciepła.

Elementy metalowe urządzenia mogą być bardzo gorące w trakcie użycia oraz bezpośrednio po jego zakończeniu – nie należy ich dotykać, gdyż grozi to poważnymi oparzeniami. Jeżeli zachodzi potrzeba przeniesienia urządzenia lub jego gorących elementów przed ostygnięciem, należy stosować rękawice zabezpieczające przed skutkami działania wysokiej temperatury. Po użyciu należy pozostawić urządzenie do samoczynnego ostygnięcia. Jeżeli nie jest ono wyposażone w specjalną funkcję chłodzenia, nie wolno w żaden sposób przyspieszać procesu chłodzenia. Nie wolno kierować gorącego nawiewu w kierunku ludzi lub zwierząt ani sprawdzać temperatury nadmuchu, kierując strumień powietrza na dowolną część ciała. Nie należy używać urządzenia jako suszarki do włosów. Nie dotykać końcówki wylotowej opalarki ani zewnętrznego kanału powietrznego, ponieważ może to spowodować

oparzenia. Końcówka wylotowa nie powinna być zbyt blisko obrabianego przedmiotu, aby nie doprowadzić do przegrzania narzędzia. Nigdy nie zatykać ani nie ograniczać przepustowości otworów wlotowych powietrza do opalarki. Należy upewnić się, że podłoga w pobliżu miejsca użytkowania urządzenia nie jest śliska, co pozwoli uniknąć poślizgnięcia mogącego spowodować groźne urazy.

UŻYTKOWANIE PRODUKTU

UWAGA! Podczas pierwszych uruchomień z dyszy wylotowej może wydobywać się niewielka ilość dymu. Jest to normalne zjawisko wynikające z wypalania się środka antykorozyjnego z powierzchni elementu grzejnego i ustępuje po krótkim czasie pracy. Po dłuższym okresie użytkowania końcówka dyszy może ściemnieć lub pokryć się nalotem. Jest to naturalny efekt oddziaływania wysokiej temperatury i nie ma wpływu na prawidłowe działanie opalarki.

Włączanie i wyłączanie urządzenia

Przed podłączeniem opalarki do zasilania należy upewnić się, że włącznik znajduje się w pozycji - „0”. Następnie podłączyć przewód zasilający do gniazda sieciowego i skierować dyszę wylotową w stronę obrabianej powierzchni. W celu uruchomienia opalarki przesunąć włącznik w pozycję „I”. Na wyświetlaczu zostanie pokazana aktualnie ustawiona temperatura docelowa, a urządzenie rozpocznie nagrzewanie powietrza.

Opalarka jest wyposażona w płynną regulację temperatury nadmuchu. Temperaturę ustawia się za pomocą przycisków zwiększania i zmniejszania temperatury. Zaleca się rozpoczynanie pracy od niższej temperatury i stopniowe jej zwiększanie w zależności od rodzaju wykonywanej pracy, co przyczynia się do wydłużenia żywotności elementu grzejnego oraz zmniejsza ryzyko uszkodzenia obrabianego materiału.

Po zakończeniu pracy zaleca się obniżenie temperatury do najniższego dostępnego poziomu i pozostawienie urządzenia w pracy przez około 15 sekund w celu przyspieszenia schładzania. Następnie należy przesunąć włącznik w pozycję - „0”, odłączyć wtyczkę od gniazda sieciowego i ustawić opalarkę w stabilnej pozycji pionowej, z dyszą skierowaną do góry, na powierzchni odpornej na wysoką temperaturę. Przed przechowywaniem należy pozostawić opalarkę do całkowitego wystudzenia.

Praca z opalarką

Przed przystąpieniem do pracy należy dobrać odpowiednią temperaturę oraz odległość dyszy od obrabianego materiału. W szczególności przy obróbce tworzyw sztucznych, powłok malarskich, lakierów, klejów i podobnych substancji mogą powstawać opary, dlatego zaleca się pracę w dobrze wentylowanym pomieszczeniu i stosowanie środków ochrony indywidualnej układu oddechowego. Przed właściwą obróbką wskazane jest wykonanie próby w mało widocznym miejscu, rozpoczynając od niższej temperatury i stopniowo ją zwiększając, obserwując reakcję materiału.

Podczas usuwania farb i lakierów strumień gorącego powietrza należy kierować na starą powłokę ruchem posuwistym, nie zatrzymując się zbyt długo w jednym miejscu. Po zmiękczeniu farby lub lakieru powłokę usuwa się za pomocą szpachelki lub skrobaka. W razie potrzeby nagrzewanie i usuwanie powłoki można powtórzyć do momentu uzyskania pożądanej czystości podłoża.

Przy pracy w pobliżu szkła, na przykład podczas usuwania powłok malarskich z ram okiennych, zaleca się zachowanie większego odstępu dyszy od powierzchni szyby, rzędu około 20–30 cm lub zastosowanie osłony, na przykład w postaci drewnianej listwy. Ogranicza to ryzyko przegrzania szkła, jego uszkodzenia lub pęknięcia.

Podczas formowania elementów z tworzyw sztucznych, takich jak rury czy profile, materiał należy nagrzewać równomiernie w odległości około 5–15 cm od dyszy, wykonując powolne ruchy wokół obrabianego elementu, aż do wyraźnego zmięknienia tworzywa. Następnie nadaje się mu żądany kształt (zaleca się stosowanie rękawic ochronnych) i przytrzymuje w tej pozycji do całkowitego ostygnięcia. Ze względu na sprężystość materiału dopuszcza się lekkie dogięcie ponad docelowy kąt, aby po wystudzeniu uzyskać właściwy kształt.

Przy obróbce powierzchni drewnianych, na przykład w celu usuwania starych powłok malarskich lub poprawy wchłaniania bejcy, nie należy zbliżać dyszy zbyt mocno do podłoża, aby nie doprowadzić do jego wypalenia. Zaleca się równomierne prowadzenie strumienia gorącego powietrza i kontrolę stanu powierzchni. Po zakończeniu pracy uszkodzone lub zmechaniczne włókna drewna można delikatnie przeszliwować drobnosiarnistym papierem ściernym.

Podczas obkurczania tulejek i folii termokurczliwej należy dobrać element o średnicy odpowiedniej do zabezpieczanego przewodu lub detalu. Strumień gorącego powietrza prowadzi się równomiernie od jednego końca do drugiego, obracając element tak, aby materiał kurczył się stopniowo na całym obwodzie, bez tworzenia pęcherzy, zagnieceń i miejscowego przegrzania.

Przy demontażu płytek, wykładzin i innych okładzin mocowanych przy użyciu kleju powierzchnię nagrzewa się ruchem posuwistym do momentu zmięknienia warstwy klejącej. Następnie element ostrożnie podważa się szpachelką lub odpowiednim narzędziem, stopniowo oddzielając go od podłoża. Czas nagrzewania należy dostosować do grubości i rodzaju materiału.

Strumień gorącego powietrza może być również wykorzystywany do podgrzewania i zmiękczenia zabrudzeń tłuszczowych przed ich usunięciem, do odklejania nalepek, etykiet, folii dekoracyjnych oraz folii przyciemniających z szyb po podgrzaniu warstwy kleju, a także do innych prac montażowych i wykończeniowych wymagających kontrolowanego nagrzewania powierzchni.

UWAGA! Przed przenoszeniem lub przechowywaniem należy pozostawić urządzenie do całkowitego wystudzenia.

KONSERWACJA I PRZECHOWYWANIE

UWAGA! Przed przystąpieniem do regulacji, obsługi technicznej lub konserwacji należy wyciągnąć wtyczkę produktu z gniazdka sieci elektrycznej. Po zakończonej pracy należy pozostawić produkt do całkowitego wystudzenia. Następnie należy sprawdzić stan techniczny urządzenia poprzez oględziny zewnętrzne i ocenę korpusu i rękojeści, przewodu elektrycznego z wtyczką i odgiętką, działania włącznika elektrycznego, drożności szczelin wentylacyjnych i równomierności pracy. W okresie gwarancji nie wolno demontować urządzenia ani wymieniać żadnych podzespołów lub części składowych, gdyż powoduje to utratę praw gwarancyjnych. Wszelkie nieprawidłowości obserwowane przy przeglądzie lub w czasie pracy są sygnałem do przeprowadzenia naprawy w punkcie serwisowym. Po zakończeniu pracy obudowę, szczeliny wentylacyjne, przełączniki, rękojeść dodatkową i osłony należy oczyścić np. strumieniem powietrza (o ciśnieniu nie większym niż 0,3 MPa), pędzlem lub suchą szmatką, bez użycia środków chemicznych i płynów czyszczących.

Urządzenie należy przechowywać w suchym, czystym i dobrze wentylowanym pomieszczeniu, w temperaturze od +10 °C do +40 °C, z dala od źródeł ciepła i wilgoci. Opalarka powinna być przechowywana wyłącznie w stanie całkowicie ostudzonym, odłączona od zasilania i zabezpieczona przed dostępem dzieci.

TOOL CHARACTERISTICS

The heat gun is an electric tool with Class II insulation, designed to produce a hot air blast at high temperatures. The device is equipped with an LCD display that displays the tool's operating parameters. The hot air stream allows for, among other things, the removal of old oil paints and varnish coatings from furniture, paneling, floors, doors, windows, etc., as well as the shaping and welding of plastics, shrinking heat-shrinkable sleeves, loosening adhesives, and removing stickers. The heat gun can also be used for welding heat-sealable roofing felt in roofing applications, as a solution that allows for work without the use of an open flame, and for welding floor coverings and protective jackets. The tool can be used in home or workshop environments. The correct, reliable, and safe operation of the product depends on proper use, therefore:

Before using the tool, read the entire manual and keep it.

The supplier is not liable for any damage resulting from failure to comply with the safety regulations and recommendations of this manual.

EQUIPMENT

The product is delivered complete and does not require additional assembly.

TECHNICAL PARAMETERS

Parameter	Unit of measurement	Value
Catalog number		YT-82297
Mains voltage	[V~]	220 - 230
Network frequency	[Hz]	50 / 60
Rated power	[W]	3000
Blowing temperature	[°C]	50 - 600
Air flow	[l/min]	750
Cable length	[m]	3
Insulation class		II
Mass	[kg]	1,39

SAFETY WARNINGS

Warning! Read all safety warnings, illustrations, and specifications provided with this device. Failure to follow them may result in electric shock, fire, or serious injury.
Keep all warnings and instructions for future reference.

This equipment may be used by children aged 8 years and over, by persons with reduced physical or mental abilities, or by persons lacking experience and knowledge of the equipment, if supervision or instruction is provided regarding the safe use of the equipment so that the hazards involved are understood. Children should not play with the equipment. Children should not clean or maintain the equipment without supervision.

Careless use of equipment can cause fire. Exercise extreme caution when using equipment in areas containing flammable materials, especially flammable gases. Do not direct a stream of hot air at the same location for extended periods, and do not use equipment in the presence of an explosive atmosphere. Be aware that heat can be transferred to flammable materials located out of sight. High temperatures and intense heat easily increase the risk of fire and explosion. Gases and fumes generated during operation may contain harmful substances, so the work area must be well ventilated. After using the equipment, place it on its stand and allow it to cool completely before storing. Do not leave the equipment unattended while it is running. When leaving the work area, always turn off the equipment and disconnect the plug from the socket.

The device is not intended for use in high humidity or wet environments. The temperature in

the location where the device is used must be between +10°C and +40°C, and the relative humidity must be below 70% non-condensing. The device must not be exposed to precipitation. Do not use the device in a bathroom or near water.

Power supply and power cord

Before connecting the device to the power supply, ensure that the voltage, frequency, and capacity of the mains supply correspond to the values indicated on the device's rating plate. The plug must fit the socket; no modifications to the plug or socket are permitted. The device must be connected directly to a single mains socket – the use of extension cords, multi-sockets, or double sockets is prohibited. The mains circuit must be equipped with a 16A fuse. Before starting work, check that the housing, power cable, and plug are not damaged. If damage is found, do not continue operation – do not use the product with a damaged power cable or plug. The power cable or plug cannot be repaired; if damaged, immediately disconnect it from the mains and replace it with a new, fault-free one at an authorized service center. The power cable may only be connected to the socket when the device switch is in the off position. Always unplug the plug from the socket after finishing work. Do not leave the device unattended while it is in operation; Always disconnect the power plug when leaving your workstation. Avoid contact between the power cord and sharp edges, hot objects, or surfaces. Always fully unwind the power cord when the device is in use, and position it so that it does not present an obstacle or tripping hazard. The power outlet should be located so that the device's power plug can be quickly disconnected. When disconnecting the plug, always pull on the plug housing, never on the cable. Do not carry or pull the device by the power cord, and do not allow the cord to come into contact with heat sources.

Metal parts of the device can be very hot during and immediately after use – do not touch them as this can cause serious burns. If you need to move the device or its hot parts before it cools down, wear gloves to protect yourself from the effects of high temperatures. After use, allow the device to cool down on its own. If it does not have a special cooling function, do not accelerate the cooling process in any way. Do not direct the hot air flow towards people or animals, and do not test the temperature by directing the airflow towards any part of the body. Do not use the device as a hair dryer. Do not touch the nozzle of the heat gun or the external air duct, as this may cause burns. The nozzle should not be placed too close to the workpiece to prevent overheating. Never block or restrict the airflow of the heat gun. Ensure that the floor near the device is not slippery to avoid slipping, which could cause serious injuries.

USE OF THE PRODUCT

NOTE! A small amount of smoke may be emitted from the nozzle during initial use. This is normal and results from the anti-corrosion agent burning off the heating element surface and will subside after a short period of use. After extended use, the nozzle tip may darken or become covered with a coating. This is a natural effect of high temperature and does not affect the proper operation of the heat gun.

Turning the device on and off

Before connecting the heat gun to the power supply, ensure the switch is in the „0“ position. Then, plug the power cord into a power outlet and point the nozzle at the surface being treated. To turn on the heat gun, slide the switch to the „I“ position. The display will show the currently set target temperature, and the device will begin heating the air.

The heat gun is equipped with a smooth airflow temperature control. The temperature is adjusted using the increase and decrease buttons. It is recommended to start with a lower temperature and gradually increase it depending on the type of work being performed. This helps extend the life of the heating element and reduces the risk of damage to the material being processed.

After use, it is recommended to lower the temperature to the lowest possible setting and leave the device running for approxi-

mately 15 seconds to accelerate cooling. Then, turn the switch to the „0“ position, disconnect the plug from the power outlet, and place the heat gun in a stable, vertical position, with the nozzle pointing upwards, on a heat-resistant surface. Allow the heat gun to cool completely before storing.

Working with a heat gun

Before starting work, select the appropriate temperature and distance between the nozzle and the material being processed. Particularly when processing plastics, paint coatings, varnishes, adhesives, and similar substances, fumes can be generated, so it is recommended to work in a well-ventilated area and wear respiratory protection. Before actual processing, it is advisable to perform a test in an inconspicuous area, starting at a lower temperature and gradually increasing it, observing the material's reaction. When removing paints and varnishes, direct a stream of hot air at the old coating in a gliding motion, avoiding prolonged lingering in one spot. Once the paint or varnish has softened, remove the coating with a spatula or scraper. If necessary, repeat the heating and removal process until the desired cleanliness is achieved.

When working near glass, for example when removing paint from window frames, it is recommended to keep the nozzle at a greater distance from the glass surface, approximately 20-30 cm, or to use a shield, such as a wooden strip. This reduces the risk of the glass overheating, damaging it, or cracking.

When forming plastic parts such as pipes or profiles, the material should be heated evenly at a distance of approximately 5–15 cm from the nozzle, slowly moving it around the workpiece until the material softens significantly. It is then shaped into the desired shape (wearing protective gloves is recommended) and held in this position until completely cooled. Due to the material's elasticity, slight bending beyond the target angle is acceptable to achieve the desired shape after cooling.

When working on wooden surfaces, for example, to remove old paint or improve stain absorption, avoid placing the nozzle too close to the surface to avoid burning it. It's recommended to apply the hot air evenly and inspect the surface. After finishing work, any damaged or frayed wood fibers can be lightly sanded with fine-grained sandpaper.

When shrinking sleeves and heat-shrinkable film, select a component with a diameter appropriate for the wire or component being protected. A stream of hot air is directed evenly from one end to the other, rotating the component so that the material shrinks gradually around its entire circumference, avoiding bubbles, creases, or localized overheating.

When removing tiles, carpets, and other adhesive-bonded coverings, the surface is heated in a sliding motion until the adhesive softens. The element is then carefully pried off with a spatula or other suitable tool, gradually separating it from the substrate. The heating time should be adjusted depending on the thickness and type of material.

The hot air stream can also be used to heat and soften grease stains before removing them, to remove stickers, labels, decorative foils and tinting foils from windows after heating the adhesive layer, and for other assembly and finishing works requiring controlled heating of the surface.

NOTE: Allow the device to cool completely before moving or storing.

MAINTENANCE AND STORAGE

CAUTION! Before performing any adjustments, servicing, or maintenance, unplug the product from the electrical outlet. After finishing work, allow the product to cool completely. Then, check the technical condition of the device by visually inspecting the body and handle, the electrical cord with the plug and strain relief, the operation of the electrical switch, the unobstructed ventilation slots, and smooth operation. During the warranty period, do not disassemble the device or replace any components or parts, as this will void the warranty. Any irregularities observed during inspection or during operation are a signal for a repair at a service center. After finishing work, clean the housing, ventilation slots, switches, additional handle, and covers, for example, with an air jet (at a pressure of no more than 0.3 MPa), a brush, or a dry cloth, without using chemicals or cleaning fluids.

Store the device in a dry, clean, and well-ventilated room at a temperature between +10°C and +40°C, away from sources of heat and moisture. The heat gun should only be stored when completely cool, disconnected from the power supply, and out of reach of children.

WERKZEUGMERKMALE

Die Heißluftpistole ist ein elektrisches Werkzeug mit Schutzklasse II, das einen Heißluftstrahl mit hohen Temperaturen erzeugt. Das Gerät ist mit einem LCD-Display ausgestattet, das die Betriebsparameter anzeigt. Der Heißluftstrahl ermöglicht unter anderem das Entfernen alter Ölfarben und Lackschichten von Möbeln, Wandverkleidungen, Fußböden, Türen, Fenstern usw. sowie das Formen und Verschweißen von Kunststoffen, das Schrumpfen von Schrumpfschläuchen, das Lösen von Klebstoffen und das Entfernen von Aufklebern. Die Heißluftpistole kann auch zum Verschweißen von heißsiegelfähigen Dachpappen bei Dacharbeiten verwendet werden – eine Lösung, die Arbeiten ohne offene Flamme ermöglicht – sowie zum Verschweißen von Bodenbelägen und Schutzjacken. Das Gerät kann im Haushalt oder in der Werkstatt eingesetzt werden. Der korrekte, zuverlässige und sichere Betrieb des Produkts hängt von der sachgemäßen Anwendung ab.

Lesen Sie vor der Benutzung des Werkzeugs die gesamte Bedienungsanleitung und bewahren Sie diese auf.

Der Lieferant haftet nicht für Schäden, die durch die Nichteinhaltung der Sicherheitsbestimmungen und Empfehlungen dieses Handbuchs entstehen.

AUSRÜSTUNG

Das Produkt wird komplett geliefert und erfordert keine weitere Montage.

TECHNISCHE PARAMETER

Parameter	Maßeinheit	Wert
Katalognummer		YT-82297
Netzspannung	[V~]	220 - 230
Netzwerkfrequenz	[Hz]	50 / 60
Nennleistung	[W]	3000
Blasttemperatur	[°C]	50 - 600
Luftstrom	[l/min]	750
Kabellänge	[m]	3
Isolationsklasse		II
Masse	[kg]	1,39

SICHERHEITSHINWEISE

Warnung! Lesen Sie alle Sicherheitshinweise, Abbildungen und Spezifikationen, die diesem Gerät beiliegen . Die Nichtbeachtung kann zu Stromschlag, Brand oder schweren Verletzungen führen.

Bewahren Sie alle Warnhinweise und Anweisungen zum späteren Nachschlagen auf.

Dieses Gerät darf von Kindern ab 8 Jahren, von Personen mit eingeschränkter körperlicher oder geistiger Leistungsfähigkeit oder von Personen ohne Erfahrung und Kenntnisse im Umgang mit dem Gerät benutzt werden, sofern eine Aufsichtsperson anwesend ist oder Anweisungen zur sicheren Benutzung gegeben werden, sodass die damit verbundenen Gefahren verstanden werden. Kinder sollten nicht ohne Aufsicht mit dem Gerät spielen. Kinder sollten das Gerät nicht ohne Aufsicht reinigen oder warten.

Unachtsamer Umgang mit Geräten kann Brände verursachen. Seien Sie äußerst vorsichtig beim Einsatz von Geräten in Bereichen mit brennbaren Stoffen, insbesondere brennbaren Gasen. Richten Sie keinen Heißluftstrahl über längere Zeit auf dieselbe Stelle und verwenden Sie die Geräte nicht in explosionsgefährdeten Bereichen. Beachten Sie, dass Wärme auf nicht sichtbare brennbare Stoffe übertragen werden kann. Hohe Temperaturen und intensive Hitze erhöhen die Brand- und Explosionsgefahr erheblich. Gase und Dämpfe, die während des Betriebs entstehen, können Schadstoffe enthalten. Sorgen Sie daher für gute Belüftung des Arbeitsbereichs. Stellen Sie das Gerät nach Gebrauch auf den Ständer und

lassen Sie es vollständig abkühlen, bevor Sie es verstauen. Lassen Sie das Gerät während des Betriebs nicht unbeaufsichtigt. Schalten Sie das Gerät beim Verlassen des Arbeitsbereichs immer aus und ziehen Sie den Stecker aus der Steckdose.

Das Gerät ist nicht für den Einsatz in feuchten oder nassen Umgebungen geeignet. Die Temperatur am Einsatzort muss zwischen +10 °C und +40 °C liegen, die relative Luftfeuchtigkeit unter 70 % (nicht kondensierend). Das Gerät darf keinem Niederschlag ausgesetzt werden. Verwenden Sie das Gerät nicht im Badezimmer oder in der Nähe von Wasser.

Netzteil und Netzkabel

Bevor Sie das Gerät an die Stromversorgung anschließen, vergewissern Sie sich, dass Spannung, Frequenz und Leistung des Stromnetzes den Angaben auf dem Typenschild des Geräts entsprechen. Der Stecker muss in die Steckdose passen; Änderungen an Stecker oder Steckdose sind nicht zulässig. Das Gerät muss direkt an eine einzelne Netzsteckdose angeschlossen werden – die Verwendung von Verlängerungskabeln, Mehrfachsteckdosen oder Doppelsteckdosen ist verboten. Der Stromkreis muss mit einer 16-A-Sicherung ausgestattet sein. Prüfen Sie vor Arbeitsbeginn, ob Gehäuse, Netzkabel und Stecker unbeschädigt sind. Sollten Sie eine Beschädigung feststellen, setzen Sie den Betrieb nicht fort – verwenden Sie das Produkt nicht mit einem beschädigten Netzkabel oder Stecker. Netzkabel und Stecker können nicht repariert werden; trennen Sie sie im Schadensfall sofort vom Stromnetz und lassen Sie sie in einem autorisierten Servicecenter durch neue, einwandfreie ersetzen. Das Netzkabel darf nur dann an die Steckdose angeschlossen werden, wenn sich der Geräteschalter in der Position „Aus“ befindet. Ziehen Sie den Stecker nach Beendigung der Arbeiten immer aus der Steckdose. Lassen Sie das Gerät während des Betriebs nicht unbeaufsichtigt; ziehen Sie immer den Netzstecker, wenn Sie Ihren Arbeitsplatz verlassen. Vermeiden Sie den Kontakt des Netzkabels mit scharfen Kanten, heißen Gegenständen oder Oberflächen. Wickeln Sie das Netzkabel bei Gebrauch des Geräts immer vollständig ab und verlegen Sie es so, dass es keine Stolpergefahr darstellt. Die Steckdose sollte so angebracht sein, dass der Netzstecker des Geräts schnell abgezogen werden kann. Ziehen Sie beim Abziehen des Steckers immer am Steckergehäuse, niemals am Kabel. Tragen oder ziehen Sie das Gerät nicht am Netzkabel und achten Sie darauf, dass das Kabel nicht mit Wärmequellen in Berührung kommt.

Metallteile des Geräts können während und unmittelbar nach dem Gebrauch sehr heiß werden – berühren Sie diese nicht, da dies zu schweren Verbrennungen führen kann. Wenn Sie das Gerät oder seine heißen Teile bewegen müssen, bevor es abgekühlt ist, tragen Sie Handschuhe, um sich vor den hohen Temperaturen zu schützen. Lassen Sie das Gerät nach Gebrauch von selbst abkühlen. Falls es keine spezielle Kühlfunktion besitzt, beschleunigen Sie den Abkühlprozess nicht. Richten Sie den Heißluftstrom nicht auf Personen oder Tiere und testen Sie die Temperatur nicht, indem Sie den Luftstrom auf einen Körperteil richten. Verwenden Sie das Gerät nicht als Haartrockner. Berühren Sie nicht die Düse des Heißluftgebläses oder den externen Luftkanal, da dies zu Verbrennungen führen kann. Halten Sie die Düse nicht zu nah am Werkstück, um eine Überhitzung zu vermeiden. Blockieren oder behindern Sie niemals den Luftstrom des Heißluftgebläses. Stellen Sie sicher, dass der Boden in der Nähe des Geräts nicht rutschig ist, um ein Ausrutschen und damit verbundene schwere Verletzungen zu vermeiden.

VERWENDUNG DES PRODUKTS

HINWEIS! Bei der ersten Benutzung kann eine geringe Menge Rauch aus der Düse austreten. Dies ist normal und entsteht durch das Verbrennen des Korrosionsschutzmittels auf der Oberfläche des Heizelements. Der Rauch verschwindet nach kurzer Zeit. Nach längerem Gebrauch kann sich die Düsenspitze verfärben oder mit einer Beschichtung überziehen. Dies ist eine natürliche Folge der hohen Temperatur und beeinträchtigt die Funktion des Heißluftgebläses nicht.

Ein- und Ausschalten des Geräts

Bevor Sie das Heißluftgebläse an die Stromversorgung anschließen, vergewissern Sie sich, dass sich der Schalter in Position „0“ befindet. Stecken Sie dann das Netzkabel in eine Steckdose und richten Sie die Düse auf die zu behandelnde Oberfläche. Um das Heißluftgebläse einzuschalten, schieben Sie den Schalter in Position „I“. Das Display zeigt die aktuell eingestellte Zieltemperatur an, und das Gerät beginnt mit dem Erhitzen der Luft.

Das Heißluftgebläse verfügt über eine stufenlose Temperaturregelung. Die Temperatur wird über die Tasten zum Erhöhen und Verringern eingestellt. Es wird empfohlen, mit einer niedrigeren Temperatur zu beginnen und diese je nach Art der auszuführenden Arbeit schrittweise zu erhöhen. Dies trägt zur Verlängerung der Lebensdauer des Heizelements bei und verringert das Risiko von Materialschäden.

Nach Gebrauch empfiehlt es sich, die Temperatur auf die niedrigste Stufe zu reduzieren und das Gerät zur schnelleren Abkühlung etwa 15 Sekunden lang laufen zu lassen. Schalten Sie es anschließend auf „0“, ziehen Sie den Netzstecker und stellen Sie die Heißluftpistole mit der Düse nach oben senkrecht und stabil auf eine hitzebeständige Unterlage. Lassen Sie die Heißluftpistole vor dem Verstauen vollständig abkühlen.

Arbeiten mit einer Heißluftpistole

Vor Arbeitsbeginn die geeignete Temperatur und den passenden Abstand zwischen Düse und Material wählen. Insbesondere bei der Verarbeitung von Kunststoffen, Lacken, Firnlacken, Klebstoffen und ähnlichen Substanzen können Dämpfe entstehen. Daher empfiehlt es sich, in einem gut belüfteten Bereich zu arbeiten und Atemschutz zu tragen. Vor der eigentlichen Verarbeitung ist ein Test an einer unauffälligen Stelle ratsam. Dabei sollte mit einer niedrigeren Temperatur begonnen und diese schrittweise erhöht werden, um die Reaktion des Materials zu beobachten.

Beim Entfernen von Farben und Lacken richten Sie einen Heißluftstrahl in gleitenden Bewegungen auf die alte Beschichtung und vermeiden Sie es, länger an einer Stelle zu verweilen. Sobald die Farbe oder der Lack weich geworden ist, entfernen Sie die Beschichtung mit einem Spachtel oder Schaber. Wiederholen Sie den Vorgang gegebenenfalls, bis die gewünschte Sauberkeit erreicht ist.

Bei Arbeiten in der Nähe von Glas, beispielsweise beim Entfernen von Farbe von Fensterrahmen, empfiehlt es sich, die Düse in einem größeren Abstand von etwa 20–30 cm zur Glasoberfläche zu halten oder einen Schutz, beispielsweise eine Holzleiste, zu verwenden. Dadurch wird das Risiko einer Überhitzung, Beschädigung oder eines Rissbildung des Glases verringert.

Beim Formen von Kunststoffteilen wie Rohren oder Profilen sollte das Material in einem Abstand von ca. 5–15 cm von der Düse gleichmäßig erwärmt werden. Dabei wird es langsam um das Werkstück geführt, bis es deutlich weicher wird. Anschließend wird es in die gewünschte Form gebracht (das Tragen von Schutzhandschuhen wird empfohlen) und in dieser Position gehalten, bis es vollständig abgekühlt ist. Aufgrund der Elastizität des Materials ist eine leichte Biegung über den Zielwinkel hinaus zulässig, um nach dem Abkühlen die gewünschte Form zu erzielen.

Bei der Bearbeitung von Holzoberflächen, beispielsweise zum Entfernen alter Farbe oder zur Verbesserung der Beizaufnahme, sollte die Düse nicht zu nah an die Oberfläche gehalten werden, um Verbrennungen zu vermeiden. Es empfiehlt sich, die Heißluft gleichmäßig aufzutragen und die Oberfläche zwischendurch zu prüfen. Nach Abschluss der Arbeiten können beschädigte oder ausgefranste Holzfasern leicht mit feinem Schleifpapier angeschliffen werden.

Beim Schrumpfen von Schrumpfschläuchen und Schrumpffolien wählen Sie ein Bauteil mit einem Durchmesser, der dem zu schützenden Draht oder Bauteil entspricht. Ein Heißluftstrom wird gleichmäßig von einem Ende zum anderen geleitet, wobei das Bauteil gedreht wird, sodass sich das Material allmählich um den gesamten Umfang zusammenzieht. Dadurch werden Blasenbildung, Faltenbildung und lokale Überhitzung vermieden.

Beim Entfernen von Fliesen, Teppichen und anderen verklebten Belägen wird die Oberfläche in gleitenden Bewegungen erwärmt, bis der Klebstoff weich wird. Anschließend wird das Element vorsichtig mit einem Spachtel oder einem anderen geeigneten Werkzeug abgelöst und dabei schrittweise vom Untergrund getrennt. Die Erwärmungszeit sollte je nach Dicke und Art des Materials angepasst werden.

Der Heißluftstrom kann auch verwendet werden, um Fettflecken vor deren Entfernung zu erwärmen und aufzuweichen, um Aufkleber, Etiketten, Dekorfolien und Tönungsfolien von Fenstern nach Erhitzen der Klebeschicht zu entfernen sowie für andere Montage- und Endbearbeitungsarbeiten, die eine kontrollierte Erwärmung der Oberfläche erfordern.

HINWEIS: Lassen Sie das Gerät vollständig abkühlen, bevor Sie es bewegen oder verstauen.

WARTUNG UND LAGERUNG

VORSICHT! Vor jeglichen Einstellungen, Wartungs- oder Instandhaltungsarbeiten das Gerät vom Stromnetz trennen. Nach Abschluss der Arbeiten das Gerät vollständig abkühlen lassen. Anschließend den technischen Zustand des Geräts überprüfen,

DE

indem Sie Gehäuse und Griff, das Netzkabel mit Stecker und Zugenlastung, die Funktion des Netzschalters, die freien Lüftungsschlitze und den reibungslosen Betrieb visuell inspizieren. Während der Garantiezeit das Gerät nicht zerlegen oder Komponenten oder Teile austauschen, da dies zum Erlöschen der Garantie führt. Jegliche Unregelmäßigkeiten, die bei der Inspektion oder im Betrieb festgestellt werden, erfordern eine Reparatur in einem Servicecenter. Nach Abschluss der Arbeiten Gehäuse, Lüftungsschlitze, Schalter, zusätzlichen Griff und Abdeckungen beispielsweise mit Druckluft (mit einem Druck von maximal 0,3 MPa), einer Bürste oder einem trockenen Tuch reinigen. Verwenden Sie keine Chemikalien oder Reinigungsmittel.

Lagern Sie das Gerät in einem trockenen, sauberen und gut belüfteten Raum bei einer Temperatur zwischen +10 °C und +40 °C, fern von Hitzequellen und Feuchtigkeit. Die Heißluftpistole sollte nur im vollständig abgekühlten Zustand, getrennt vom Stromnetz und außerhalb der Reichweite von Kindern aufbewahrt werden.

ХАРАКТЕРИСТИКИ ИНСТРУМЕНТА

Термофен – это электрический инструмент с изоляцией II класса, предназначенный для создания потока горячего воздуха при высоких температурах. Устройство оснащено ЖК-дисплеем, на котором отображаются рабочие параметры инструмента. Струя горячего воздуха позволяет, помимо прочего, удалять старые масляные краски и лаковые покрытия с мебели, панелей, полов, дверей, окон и т.д., а также формовать и сваривать пластмассы, усаживать термоусадочные манжеты, снимать клеи и удалять наклейки. Термофен также может использоваться для сварки термосвариваемого рубероида при кровельных работах, что позволяет работать без открытого огня, а также для сварки напольных покрытий и защитных кожухов. Инструмент можно использовать как в домашних условиях, так и в мастерских. Корректная, надежная и безопасная работа изделия зависит от правильного использования, поэтому:

Перед использованием инструмента прочтите всю инструкцию и сохраните ее.

Поставщик не несет ответственности за любой ущерб, возникший в результате несоблюдения правил техники безопасности и рекомендаций настоящего руководства.

ОБОРУДОВАНИЕ

Изделие поставляется в полной комплектации и не требует дополнительной сборки.

ТЕХНИЧЕСКИЕ ПАРАМЕТРЫ

Параметр	Единица измерения	Ценить
Номер по каталогу		УТ-82297
Напряжение сети	[В~]	220 - 230
Частота сети	[Гц]	50 / 60
Номинальная мощность	[В]	3000
Температура выдува	[°С]	50 - 600
Расход воздуха	[л/мин]	750
Длина кабеля	[м]	3
Класс изоляции		II
Масса	[кг]	1.39

ПРЕДУПРЕЖДЕНИЯ О БЕЗОПАСНОСТИ

Внимание! Ознакомьтесь со всеми предупреждениями по технике безопасности, иллюстрациями и техническими характеристиками, прилагаемыми к данному устройству. Несоблюдение этих требований может привести к поражению электрическим током, пожару или серьезной травме.

Сохраните все предупреждения и инструкции для дальнейшего использования.

Данное оборудование может использоваться детьми в возрасте от 8 лет и старше, лицами с ограниченными физическими или умственными возможностями, а также лицами, не имеющими опыта и знаний об оборудовании, при условии надзора или проведения инструктажа по безопасному использованию оборудования, чтобы они понимали связанные с ним опасности. Дети не должны играть с оборудованием. Дети не должны чистить или обслуживать оборудование без присмотра.

Небрежное использование оборудования может привести к пожару. Будьте предельно осторожны при использовании оборудования в зонах, содержащих легковоспламеняющиеся материалы, особенно легковоспламеняющиеся газы. Не направляйте струю горячего воздуха на одно и то же место в течение длительного времени и не используйте оборудование во взрывоопасной атмосфере. Помните, что тепло может передаваться легковоспламеняющимся материалам, расположенным вне поля зрения. Высокие температуры и сильный нагрев легко увеличивают риск возгорания и взрыва.

Газы и пары, образующиеся во время работы, могут содержать вредные вещества, поэтому рабочая зона должна хорошо проветриваться. После использования оборудования поставьте его на подставку и дайте ему полностью остыть перед хранением. Не оставляйте работающее оборудование без присмотра. Покидая рабочую зону, всегда выключайте оборудование и вынимайте вилку из розетки.

Устройство не предназначено для использования в условиях повышенной влажности или сырости. Температура в месте использования устройства должна быть от +10°C до +40°C, а относительная влажность воздуха — ниже 70% без конденсации. Устройство не должно подвергаться воздействию осадков. Не используйте устройство в ванной комнате или вблизи воды.

Блок питания и шнур питания

Перед подключением устройства к электросети убедитесь, что напряжение, частота и мощность электросети соответствуют значениям, указанным на заводской табличке устройства. Вилка должна подходить к розетке; не допускается внесение каких-либо изменений в конструкцию вилки или розетки. Устройство должно быть подключено непосредственно к одной розетке электросети - использование удлинителей, многорозеток или двойных розеток запрещено. Сетевая цепь должна быть оснащена предохранителем на 16 А. Перед началом работы убедитесь, что корпус, сетевой шнур и вилка не повреждены. При обнаружении повреждений не продолжайте эксплуатацию - не используйте изделие с поврежденным сетевым шнуром или вилкой. Сетевой шнур или вилка не подлежат ремонту; в случае повреждения немедленно отсоедините их от сети и замените новыми, исправными в авторизованном сервисном центре. Подключать сетевой шнур к розетке можно только при выключенном выключателе устройства. Всегда вынимайте вилку из розетки после окончания работы. Не оставляйте работающее устройство без присмотра; Всегда отключайте устройство от сети, покидая рабочее место. Избегайте соприкосновения шнура питания с острыми краями, горячими предметами или поверхностями. Всегда полностью разматывайте шнур питания во время использования устройства и располагайте его так, чтобы он не мешал и не представлял опасности споткнуться. Сетевая розетка должна быть расположена таким образом, чтобы вилку устройства можно было быстро отсоединить. При отсоединении вилки всегда тяните за корпус вилки, а не за кабель. Не переносите и не тяните устройство за шнур питания и не допускайте его соприкосновения с источниками тепла.

Металлические части устройства могут быть очень горячими во время и сразу после использования — не прикасайтесь к ним, так как это может вызвать серьезные ожоги. Если вам нужно переместить устройство или его горячие части до того, как оно остынет, наденьте перчатки, чтобы защитить себя от воздействия высоких температур. После использования дайте устройству остыть самостоятельно. Если у него нет специальной функции охлаждения, ни в коем случае не ускоряйте процесс охлаждения. Не направляйте поток горячего воздуха на людей или животных, и не проверяйте температуру, направляя поток воздуха на какую-либо часть тела. Не используйте устройство в качестве фена. Не прикасайтесь к соплу термофена или внешнему воздуховоду, так как это может вызвать ожоги. Сопло не должно располагаться слишком близко

к обрабатываемой детали, чтобы предотвратить перегрев. Никогда не блокируйте и не ограничивайте поток воздуха термофена. Убедитесь, что пол рядом с устройством не скользкий, чтобы избежать поскользывания, которое может привести к серьезным травмам.

ИСПОЛЬЗОВАНИЕ ПРОДУКТА

ВНИМАНИЕ! При первом использовании из сопла может выделяться небольшое количество дыма. Это нормально и связано с выгоранием антикоррозионного средства на поверхности нагревательного элемента. Дым исчезнет через короткое время использования. После длительного использования кончик сопла может потемнеть или покрыться налётом. Это естественный эффект высокой температуры, не влияющий на работу термофена.

Включение и выключение устройства

Перед подключением термофена к электросети убедитесь, что переключатель находится в положении «0». Затем подключите шнур питания к розетке и направьте сопло на обрабатываемую поверхность. Чтобы включить термофен, переведите переключатель в положение «I». На дисплее отобразится текущая заданная температура, и устройство начнёт нагревать воздух. Термофен оснащён плавной регулировкой температуры воздушного потока. Регулировка температуры осуществляется кнопками увеличения и уменьшения. Рекомендуется начинать с более низкой температуры и постепенно увеличивать её в зависимости от типа выполняемой работы. Это продлевает срок службы нагревательного элемента и снижает риск повреждения обрабатываемого материала.

После использования рекомендуется снизить температуру до минимально возможного значения и оставить прибор включенным примерно на 15 секунд для ускорения охлаждения. Затем поверните переключатель в положение «0», отсоедините вилку от розетки и установите термофен в устойчивое вертикальное положение соплом вверх на термостойкой поверхности. Перед тем как убрать термофен на хранение, дайте ему полностью остыть.

Работа с тепловым пистолетом

Перед началом работы выберите подходящую температуру и расстояние между соплом и обрабатываемым материалом. Особенно при обработке пластика, лаков, клеев и подобных материалов могут выделяться пары, поэтому рекомендуется работать в хорошо проветриваемом помещении и использовать средства защиты органов дыхания. Перед началом работы рекомендуется провести тест в незаметном месте, начиная с более низкой температуры и постепенно её повышая, наблюдая за реакцией материала.

При удалении лакокрасочных покрытий направляйте струю горячего воздуха на старое покрытие скользящими движениями, избегая длительного застоя на одном месте. После размягчения краски или лака удалите покрытие шпателем или скребком. При необходимости повторите нагрев и удаление до достижения желаемого результата.

При работе вблизи стекла, например, при снятии краски с оконных рам, рекомендуется держать сопло на большем расстоянии от поверхности стекла, примерно 20–30 см, или использовать защитный экран, например, деревянную планку. Это снижает риск перегрева стекла, его повреждения или растрескивания.

При формовке пластиковых деталей, таких как трубы или профили, материал следует нагревать равномерно на расстоянии примерно 5–15 см от сопла, медленно перемещая его вокруг заготовки до значительного размягчения. Затем материалу придать нужную форму (рекомендуется надевать защитные перчатки) и удерживают в этом положении до полного остывания. Благодаря эластичности материала, допускается небольшой изгиб за пределы заданного угла для достижения желаемой формы после остывания.

При работе с деревянными поверхностями, например, для удаления старой краски или улучшения впитываемости морилки, не приближайте сопло слишком близко к поверхности, чтобы не обжечь её. Рекомендуется равномерно направлять горячий воздух и осматривать поверхность. После завершения работы повреждённые или растрепанные волокна древесины можно слегка отшлифовать мелкозернистой наждачной бумагой.

При усадке термоусадочных трубок и термоусадочной пленки выбирайте деталь, диаметр которой соответствует защищаемому проводу или компоненту. Поток горячего воздуха направляется равномерно от одного конца к другому, вращая деталь таким образом, чтобы материал постепенно усаживался по всей окружности, избегая образования пузырьков, складок и локального перегрева.

При снятии плитки, ковров и других приклеенных покрытий поверхность нагревают скользящими движениями до размягчения клея. Затем элемент осторожно поддевают шпателем или другим подходящим инструментом, постепенно отделяя его от основания. Время нагрева следует корректировать в зависимости от толщины и типа материала.

Струя горячего воздуха может также использоваться для нагрева и размягчения жирных пятен перед их удалением, для удаления наклеек, этикеток, декоративной и тонирующей пленки с окон после нагревания клеевого слоя, а также для других монтажных и отделочных работ, требующих контролируемого нагрева поверхности.

ПРИМЕЧАНИЕ: Дайте устройству полностью остыть перед перемещением или хранением.

ОБСЛУЖИВАНИЕ И ХРАНЕНИЕ

ВНИМАНИЕ! Перед выполнением любых регулировок, обслуживания или ремонта отключите изделие от электросети. После завершения работ дайте изделию полностью остыть. Затем проверьте техническое состояние изделия, визуально осмотрев корпус и ручку, электрический шнур с вилкой и фиксатором, исправность электрического выключателя, отсутствие засорения вентиляционных отверстий и плавность хода. В течение гарантийного срока запрещается разбирать изделие и заменять какие-либо узлы и детали, так как это приведет к аннулированию гарантии. Любые неисправности, обнаруженные при осмотре или в процессе эксплуатации, являются сигналом для ремонта в сервисном центре. После завершения работ очистите корпус, вентиляционные отверстия, переключатели, дополнительную ручку и крышки, например, струей воздуха (с давлением не более 0,3 МПа), щеткой или сухой тканью, не используя химические вещества и чистящие средства.

Храните прибор в сухом, чистом и хорошо проветриваемом помещении при температуре от +10°C до +40°C, вдали от источников тепла и влаги. Термофен следует хранить только полностью остывшим, отключенным от сети и в недоступном для детей месте.

ХАРАКТЕРИСТИКИ ІНСТРУМЕНТУ

Теплова гармата – це електричний інструмент з ізоляцією класу II, призначений для створення гарячого повітряного струменя за високих температур. Пристрій оснащений РК-дисплеєм, який відображає робочі параметри інструменту. Потік гарячого повітря дозволяє, серед іншого, видаляти старі олійні фарби та лакові покриття з меблів, панелей, підлоги, дверей, вікон тощо, а також формувати та зварювати пластмаси, стискати термоусадочні рукави, розпушувати клеї та видаляти наклейки. Теплову гармату також можна використовувати для зварювання термозварювального руберойду в покрівельних роботах, як рішення, що дозволяє працювати без використання відкритого вогню, а також для зварювання підлогових покриттів та захисних кожухів. Інструмент можна використовувати в домашніх умовах або майстерні. Правильна, надійна та безпечна експлуатація виробу залежить від правильного використання, тому:

Перед використанням інструменту прочитайте всю інструкцію та збережіть її.

Постачальник не несе відповідальності за будь-які збитки, що виникли внаслідок недотримання правил безпеки та рекомендацій цього посібника.

ОБЛАДНАННЯ

Виріб постачається у комплекті та не потребує додаткового складання.

ТЕХНІЧНІ ПАРАМЕТРИ

Параметр	Одиниця вимірювання	Значення
Номер у каталозі		YT-82297
Напруга мережі	[V~]	220 - 230
Частота мережі	[Гц]	50 / 60
Номінальна потужність	[В]	3000
Температура обдування	[°C]	50 - 600
Потік повітря	[л/хв]	750
Довжина кабелю	[м]	3
Клас ізоляції		II
Маса	[кг]	1.39

ПОПЕРЕДЖЕННЯ ЩОДО БЕЗПЕКИ

Увага! Уважно прочитайте всі попередження щодо безпеки, ілюстрації та технічні характеристики, що надаються разом із цим пристроєм . Недотримання їх може призвести до ураження електричним струмом, пожежі або серйозних травм.

Зберігайте всі попередження та інструкції для подальшого використання.

Це обладнання може використовуватися дітьми віком від 8 років, особами з обмеженими фізичними або розумовими здібностями, або особами, які не мають досвіду та знань щодо обладнання, за умови нагляду або інструктажу щодо безпечного використання обладнання, щоб вони розуміли пов'язані з цим небезпеки. Діти не повинні гратися з обладнанням. Діти не повинні чистити або обслуговувати обладнання без нагляду.

Необережне використання обладнання може спричинити пожежу. Будьте вкрай обережні під час використання обладнання в місцях, де містяться легкозаймисті матеріали, особливо легкозаймисті гази. Не спрямовуйте потік гарячого повітря в одне й те саме місце протягом тривалого часу та не використовуйте обладнання у вибухонебезпечній атмосфері. Майте на увазі, що тепло може передаватися легкозаймистим матеріалам, розташованим поза полем зору. Високі температури та інтенсивне нагрівання легко збільшують ризик пожежі та вибуху. Гази та пари, що утворюються під час роботи, можуть містити шкідливі речовини, тому робоча зона повинна бути добре провітрюваною. Після використання обладнання поставте його на підставку та дайте

Йому повністю охолонути перед зберіганням. Не залишайте обладнання без нагляду під час роботи. Залишаючи робочу зону, завжди вимикайте обладнання та від'єднуйте вилку від розетки.

Пристрій не призначений для використання в умовах високої вологості або вологого середовища. Температура в місці використання пристрою повинна бути від +10°C до +40°C, а відносна вологість повітря має бути нижче 70% без конденсації. Пристрій не повинен піддаватися впливу опадів. Не використовуйте пристрій у ванній кімнаті або поблизу води.

Блок живлення та шнур живлення

Перед підключенням пристрою до джерела живлення переконайтеся, що напруга, частота та потужність мережі живлення відповідають значенням, зазначеним на заводській табличці пристрою. Вилка повинна підходити до розетки; будь-які зміни до вилки або розетки заборонені. Пристрій має бути підключений безпосередньо до однієї розетки мережі – використання подовжувачів, багаторозеток або подвійних розеток заборонено. Мережеве коло має бути оснащене запобіжником на 16 А. Перед початком роботи перевірте, чи не пошкоджені корпус, кабель живлення та вилка. Якщо виявлено пошкодження, не продовжуйте роботу – не використовуйте виріб з пошкодженим кабелем живлення або вилкою. Кабель живлення або вилка не підлягають ремонту; якщо вони пошкоджені, негайно від'єднайте їх від мережі та замініть новими, бездоганними в авторизованому сервісному центрі. Кабель живлення можна підключати до розетки лише тоді, коли вимикач пристрою знаходиться у вимкненому положенні. Завжди виймайте вилку з розетки після завершення роботи. Не залишайте пристрій без нагляду під час роботи; завжди від'єднуйте вилку живлення, коли залишаєте своє робоче місце. Уникайте контакту шнура живлення з гострими краями, гарячими предметами або поверхнями. Завжди повністю розмотуйте шнур живлення під час використання пристрою та розміщуйте його так, щоб він не створював перешкоди та небезпеки спотикання. Розетка повинна бути розташована так, щоб вилку живлення пристрою можна було швидко від'єднати. Під час від'єднання вилки завжди тягніть за корпус вилки, а не за кабель. Не переносьте та не тягніть пристрій за шнур живлення, а також не допускайте контакту шнура з джерелами тепла.

Металеві частини пристрою можуть бути дуже гарячими під час та одразу після використання – не торкайтеся їх, оскільки це може спричинити серйозні опіки. Якщо вам потрібно перемістити пристрій або його гарячі частини до того, як він охолоне, одягніть рукавички, щоб захистити себе від впливу високих температур. Після використання дайте пристрою охолонути самостійно. Якщо він не має спеціальної функції охолодження, жодним чином не прискорюйте процес охолодження. Не спрямовуйте потік гарячого повітря на людей або тварин і не перевіряйте температуру, спрямовуючи потік повітря на будь-яку частину тіла. Не використовуйте пристрій як фен для волосся. Не торкайтеся сопла теплового гармати або зовнішнього повітропроводу, оскільки це може спричинити опіки. Сопло не слід розміщувати занадто близько до заготовки, щоб запобігти перегріву. Ніколи не блокуйте та не обмежуйте потік повітря теплового гармати. Переконайтеся, що підлога поблизу пристрою не слизька, щоб уникнути ковзання, яке може спричинити серйозні травми.

ВИКОРИСТАННЯ ПРОДУКТУ

ПРИМІТКА! Під час першого використання з сопла може виходити невелика кількість диму. Це нормально та є результатом вигорання антикорозійного засобу на поверхні нагрівального елемента, що зникне через короткий період використання. Після тривалого використання кінчик сопла може потемніти або покритися нальотом. Це природний вплив високої температури, який не впливає на належну роботу теплового гармат.

Увімкнення та вимкнення пристрою

Перед підключенням теплового гармат до джерела живлення переконайтеся, що перемикач знаходиться в положенні «0». Потім підключіть шнур живлення до розетки та спряміуйте сопло на оброблювану поверхню. Щоб увімкнути тепловий гармат, пересуньте перемикач у положення «I». На дисплеї відобразиться поточна встановлена цільова температура, і пристрій почне нагрівати повітря.

Теплова гармат оснащена плавним регулюванням температури повітряного потоку. Температура регулюється за допомогою кнопок збільшення та зменшення. Рекомендується починати з нижчої температури та поступово збільшувати її залежно від типу виконуваної роботи. Це допомагає продовжити термін служби нагрівального елемента та зменшує ризик пошкодження оброблюваного матеріалу.

Після використання рекомендується знизити температуру до найнижчого можливого значення та залишити пристрій працювати приблизно на 15 секунд, щоб пришвидшити охолодження. Потім поверніть перемикач у положення «0», від'єднайте штекер від розетки та помістіть теплову гармат у стійке вертикальне положення на термостійкій поверхні соплом дотри. Дайте тепловій гармат повністю охолонути, перш ніж зберігати її.

Робота з тепловою гарматою

Перед початком роботи виберіть відповідну температуру та відстань між соплом та оброблюваним матеріалом. Особливо під час обробки пластмас, лакофарбованих покриттів, лаків, клеїв та подібних речовин можуть утворюватися пари, тому рекомендується працювати в добре провітрюваному приміщенні та використовувати засоби захисту органів дихання. Перед фактичною обробкою рекомендується провести тест на непомітній ділянці, починаючи з нижчої температури та поступово підвищуючи її, спостерігаючи за реакцією матеріалу.

Під час видалення фарб та лаків направляйте струмінь гарячого повітря на старе покриття ковзаючими рухами, уникаючи тривалого затримування на одному місці. Після того, як фарба або лак розм'якнуть, видаліть покриття шпателем або скребком. За необхідності повторіть процес нагрівання та видалення, доки не буде досягнуто бажаної чистоти.

Під час роботи поблизу скла, наприклад, під час видалення фарби з віконних рам, рекомендується тримати насадку на більшій відстані від поверхні скла, приблизно 20-30 см, або використовувати екран, наприклад, дерев'яну планку. Це зменшує ризик перегріву скла, його пошкодження або розтріскування.

Під час формування пластикових деталей, таких як труби або профілі, матеріал слід рівномірно нагрівати на відстані приблизно 5–15 см від сопла, повільно переміщуючи його навколо заготовки, доки матеріал значно не розм'якне. Потім йому надають бажаної форми (рекомендується використовувати захисні рукавички) та утримують у цьому положенні до повного охолодження. Завдяки еластичності матеріалу, для досягнення бажаної форми після охолодження допустимо невелике вигинання за межі цільового кута.

Під час роботи з дерев'яними поверхнями, наприклад, для видалення старої фарби або покращення поглинання морилки, уникайте розміщення насадки занадто близько до поверхні, щоб уникнути її опіку. Рекомендується рівномірно подавати гаряче повітря та оглядати поверхню. Після завершення роботи будь-які пошкоджені або потерті деревні волокна можна злегка відшліфувати дрібнозернистим наждачним папером.

Під час усадки муфт та термоусадочної плівки вибирайте компонент з діаметром, що відповідає захищеному дроту або компоненту. Потік гарячого повітря рівномірно спрямовується від одного кінця до іншого, обертаючи компонент таким чином, щоб матеріал поступово стискався по всьому колу, уникаючи бульбашок, складок або локального перегріву.

Під час видалення плитки, килимів та інших покриттів, що склеюються за допомогою клею, поверхню нагрівають ковзними рухами, доки клей не розм'якне. Потім елемент обережно піднімають шпателем або іншим відповідним інструментом, поступово відокремлюючи його від основи. Так нагрівання слід регулювати залежно від товщини та типу матеріалу.

Потік гарячого повітря також можна використовувати для нагрівання та розм'якшення жирних плям перед їх видаленням, для видалення наклею, етикеток, декоративної фольги та тонування з вікон після нагрівання клейового шару, а також для інших монтажних та оздоблювальних робіт, що потребують контрольованого нагрівання поверхні.

ПРИМІТКА: Дайте пристрою повністю охолонути, перш ніж переміщувати або зберігати його.

ТЕХНІЧНЕ ОБСЛУГОВУВАННЯ ТА ЗБЕРІГАННЯ

УВАГА! Перед виконанням будь-яких налаштувань, обслуговування або ремонту від'єднайте виріб від електричної розетки. Після завершення роботи дайте виробу повністю охолонути. Потім перевірте технічний стан пристрою, візуально оглянувши корпус та ручку, електричний шнур з вилокю та розвантажувачем напруги, роботу електричного вимикача, вільні вентиляційні отвори та плавність його роботи. Протягом гарантійного терміну не розбирайте пристрій та не замінюйте жодних компонентів чи деталей, оскільки це призведе до анулювання гарантії. Будь-які порушення, виявлені під час огляду

UA

або експлуатації, є сигналом для ремонту в сервісному центрі. Після завершення роботи очистіть корпус, вентиляційні отвори, вимикачі, додаткову ручку та кришки, наприклад, струменем повітря (під тиском не більше 0,3 МПа), щіткою або сухою ганчіркою, без використання хімікатів або миючих засобів.

Зберігайте пристрій у сухому, чистому та добре провітрюваному приміщенні за температури від +10°C до +40°C, подалі від джерел тепла та вологи. Теплову гармату слід зберігати лише повністю охолону, відключену від мережі живлення та у недоступному для дітей місці.

ĮRANKIO CHARAKTERISTIKOS

Šilumos pistoletas yra elektrinis įrankis su II klasės izoliacija, skirtas karšto oro srovei aukštoje temperatūroje generuoti. Įrenginyje yra LCD ekranas, kuriame rodomi įrankio veikimo parametrai. Karšto oro srovė leidžia, be kita ko, pašalinti senus aliejinius dažus ir lako dangas nuo baldų, dailylenčių, grindų, durų, langų ir kt., taip pat formuoti ir suvirinti plastiką, susitraukti susitraukiančias movas, atlaisvinti klėjus ir nuimti lipdukus. Šilumos pistoletas taip pat gali būti naudojamas karštyje sandarinamai stogo dangai suvirinti stogų dengimo srityje, kaip sprendimas, leidžiantis dirbti nenaudojant atviros liepsnos, ir grindų dangoms bei apsauginiams apvalkalams suvirinti. Įrankį galima naudoti namų ar dirbtuvių aplinkoje. Teisingas, patikimas ir saugus gaminio veikimas priklauso nuo tinkamo naudojimo, todėl:

Prieš naudodami įrankį, perskaitykite visą vadovą ir jį išsaugokite.

Tiekėjas neatsako už jokią žalą, atsiradusią dėl šiame vadove pateiktų saugos taisyklių ir rekomendacijų nesilaikymo.

ĮRANGA

Produktas pristatomas pilnai sukomplektuotas ir nereikalauja papildomo surinkimo.

TECHNINIAI PARAMETRAI

Parametras	Matavimo vienetas	Vertė
Katalogo numeris		YT-82297
Maitinimo įtampa	[V~]	220 - 230
Tinklo dažnis	[Hz]	50 / 60
Nominali galia	[W]	3000
Pūtimo temperatūra	[°C]	50 - 600
Oro srautas	[l/min]	750
Kabelio ilgis	[m]	3
Izoliacijos klasė		II
Mišios	[kg]	1,39

SAUGOS ĮSPĖJIMAI

Įspėjimas! Perskaitykite visus su šiuo įrenginiu pateiktus saugos įspėjimus, iliustracijas ir specifikacijas . Jų nesilaikymas gali sukelti elektros smūgį, gaisrą ar sunkų sužalojimą. Išsaugokite visus įspėjimus ir instrukcijas ateičiai.

Šią įrangą gali naudoti 8 metų ir vyresni vaikai, asmenys su ribotais fiziniais ar protiniais gebėjimais arba asmenys, neturintys patirties ir žinių apie įrangą, jei jiems užtikrinama priežiūra arba instruktažas apie saugų įrangos naudojimą, kad būtų suprasti galimi pavojai. Vaikai neturėtų žaisti su šia įrangą. Vaikai neturėtų valyti ar prižiūrėti įrangos be priežiūros.

Neatsargus įrangos naudojimas gali sukelti gaisrą. Būkite itin atsargūs naudodami įrangą vietose, kuriose yra degių medžiagų, ypač degių dujų. Nenukreipkite karšto oro srovės į tą pačią vietą ilgą laiką ir nenaudokite įrangos sprogyje atmosferoje. Atminkite, kad šiluma gali būti perduota degioms medžiagoms, esančioms neatomoje vietoje. Aukšta temperatūra ir didelis karštis lengvai padidina gaisro ir sprogyje riziką. Darbo metu susidaranciose dujose ir garuose gali būti kenksmingų medžiagų, todėl darbo vieta turi būti gerai vėdinama. Panaudoję įrangą, pastatykite ją ant stovo ir prieš padėdami ją sandėliuoti leiskite visiškai atvėsti. Nepalikite veikiančios įrangos be priežiūros. Išeidami iš darbo vietos, visada išjunkite įrangą ir atjunkite kištuką nuo lizdo.

Įrenginys nėra skirtas naudoti esant didelei drėgmei ar drėgnoje aplinkoje. Temperatūra įrenginio naudojimo vietoje turi būti nuo +10 °C iki +40 °C, o santykinė oro drėgmė turi būti mažesnė nei 70 %, be kondensacijos. Įrenginys neturi būti veikiamas kritulių. Nenaudokite

įrenginio vonios kambaryje ar šalia vandens.

Maitinimo šaltinis ir maitinimo laidas

Prieš prijungdami įrenginį prie maitinimo šaltinio, įsitikinkite, kad elektros tinklo įtampa, dažnis ir galia atitinka vertes, nurodytas įrenginio duomenų lentelėje. Kištukas turi tiktai lizdui; neleidiama atlikti jokių kištuko ar lizdo modifikacijų. Įrenginys turi būti jungiamas tiesiai į viengubą elektros tinklo lizdą – draudžiama naudoti ilgintuvus, daugiafunkcinius arba dvigubus lizdus. Elektros tinklo grandinėje turi būti 16 A saugiklis. Prieš pradėdami darbą, patikrinkite, ar korpusas, maitinimo laidas ir kištukas nepažeisti. Jei aptinkama pažeidimų, nebenaudokite įrenginio – nenaudokite gaminio su pažeistu maitinimo laidu ar kištuku. Maitinimo laido ar kištuko negalima taisyti; jei jie pažeisti, nedelsdami atjunkite juos nuo elektros tinklo ir pakeiskite nauju, be gedimų, įgaliotame aptamavimo centre. Maitinimo laidą prie lizdo galima jungti tik tada, kai įrenginio jungiklis yra išjungimo padėtyje. Baigę darbą, visada ištraukite kištuką iš lizdo. Nepalikite veikiančio įrenginio be priežiūros; visada atjunkite maitinimo kištuką, kai išeinatė iš darbo vietos. Venkite maitinimo laido sąlyčio su aštriais kraštais, karštais daiktais ar paviršiais. Kai prietaisas naudojamas, visada visiškai išvyniokite maitinimo laidą ir padėkite jį taip, kad jis nekeltų kliūčių ar pavojaus užkliūti. Maitinimo lizdas turi būti pastatytas taip, kad prietaiso maitinimo kištuką būtų galima greitai atjungti. Atjungdami kištuką, visada traukite už kištuko korpuso, niekada netraukite už laido. Neneškite ir netraukite prietaiso už maitinimo laido ir neleiskite jam liestis su šilumos šaltiniais.

Prietaiso metalinės dalys naudojimo metu ir iškart po jo gali būti labai karštos – jų nelieskite, nes galite rimtai nudeginti. Jei reikia perkelti prietaisą ar jo karštas dalis, kol jis neatvėso, mūvėkite pirštines, kad apsisaugotumėte nuo aukštos temperatūros poveikio. Po naudojimo leiskite prietaisui atvėsti pačiam. Jei jis neturi specialios aušinimo funkcijos, joku būdu nespirtinkite aušinimo proceso. Nenukreipkite karšto oro srauto į žmones ar gyvūnus ir nbandykite temperatūros nukreipdami oro srauto į bet kurią kūno dalį. Nenaudokite prietaiso kaip plaukų džiovintuvo. Nelieskite karšto oro pistoleto antgalio ar išorinio oro kanalo, nes tai galite nudeginti. Antgalio negalima dėti per arti ruošinio, kad jis neperkaistų. Niekada neužblokuokite ir neribokite karšto oro pistoleto oro srauto. Įsitikinkite, kad grindys šalia prietaiso nėra slidžios, kad išvengtumėte paslydimo, kuris gali sukelti sunkius sužalojimus.

PRODUKTO NAUDOJIMAS

PASTABA! Pirmą kartą naudojant iš antgalio gali išsiskirti nedidelis kiekis dūmų. Tai normalu ir atsiranda dėl antikorozinės medžiagos nudegimo nuo kaitinimo elemento paviršiaus, o po trumpo naudojimo dūmai išnyks. Po ilgo naudojimo antgalio gali patamsėti arba pasidengti danga. Tai natūralus aukštos temperatūros poveikis ir neturi įtakos tinkamam karšto oro pistoleto veikimui.

Įrenginio įjungimas ir išjungimas

Prieš prijungdami karšto oro pistoletą prie maitinimo šaltinio, įsitikinkite, kad jungiklis yra „0“ padėtyje. Tada įjunkite maitinimo laidą į elektros lizdą ir nukreipkite antgalį į apdorojamą paviršių. Norėdami įjungti karšto oro pistoletą, pastumkite jungiklį į „I“ padėtį. Ekране bus rodoma šiuo metu nustatyta tikslinė temperatūra, ir prietaisas pradės šildyti orą. Šilumos pistoletas turi sklendaus oro srauto temperatūros reguliatorių. Temperatūra reguliuojama didinimo ir mažinimo mygtukais. Rekomenduojama pradėti nuo žemesnės temperatūros ir palaipsniui ją didinti, priklausomai nuo atliekamo darbo tipo. Tai padeda prailginti kaitinimo elemento tarnavimo laiką ir sumažina apdorojamos medžiagos pažeidimo riziką.

Po naudojimo rekomenduojama sumažinti temperatūrą iki žemiausio įmanomo nustatymo ir palikti prietaisą veikti maždaug 15 sekundžių, kad jis greičiau atvėstų. Tada pasukite jungiklį į „0“ padėtį, atjunkite kištuką nuo maitinimo lizdo ir padėkite karšto oro pistoletą stabilioje, vertikaloje padėtyje ant karščiuo atsparaus paviršiaus, antgaliu į viršų. Prieš padėdami į sandėlį, leiskite karšto oro pistoletui visiškai atvėsti.

Darbas su karšto oro pistoletu

Prieš pradėdami darbą, pasirinkite tinkamą temperatūrą ir atstumą tarp antgalio ir apdorojamos medžiagos. Ypač apdorojant plastiką, dažus, lakus, klėjus ir panašias medžiagas, gali susidaryti garai, todėl rekomenduojama dirbti gerai vėdinamoje patalpoje ir dėvėti kvėpavimo takų apsaugos priemones. Prieš pradėdami faktinį apdorojimą, patartina atlikti bandymą nepastebimoje vietoje, pradedant nuo žemesnės temperatūros ir palaipsniui ją didinant, stebint medžiagos reakciją.

Šalinant dažus ir lakus, nukreipkite karšto oro srovę į seną dangą slankiojančiais judesiais, vengdami ilgo užlaikymo vienoje vietoje. Dažams ar lakui suminkštėjus, dangą nuimkite mentele arba grandikliu. Jei reikia, pakartokite šildymo ir šalinimo procesą, kol bus pasiektas norimas švarumas.

Dirbant šalia stiklo, pavyzdžiui, valant dažus nuo langų rėmų, rekomenduojama purkštuką laikyti didesniu atstumu nuo stiklo paviršiaus, maždaug 20–30 cm, arba naudoti skydą, pavyzdžiui, medinę juostele. Tai sumažina stiklo perkaitimo, pažeidimo ar įtrūkimo riziką.

Formuojant plastikines detales, tokias kaip vamzdžiai ar profiliai, medžiagą reikia tolygiai kaitinti maždaug 5–15 cm atstumu nuo antgalio, lėtai judinant ją aplink ruošinį, kol medžiaga gerokai suminkštės. Tada ji suformuojama į norimą formą (rekomenduojama mūvėti apsaugines pirštines) ir laikoma šioje padėtyje, kol visiškai atvės. Dėl medžiagos elastingumo, norint pasiekti norimą formą atvėsus, priimtinas nedidelis lenkimas už tikslinio kampo.

Dirbant su mediniais paviršiais, pavyzdžiui, norint pašalinti senus dažus arba pagerinti dėmių sugertį, venkite purkštuko per arti paviršiaus, kad jo nesudegintumėte. Rekomenduojama tolygiai paskirstyti karštą orą ir apžiūrėti paviršių. Baigus darbą, pažeistus ar atšokusius medienos pluoštus galima lengvai nušlifuoti smulkiagrūdžiu švitrinu popieriumi.

Susitraukiant movoms ir termosusitraukiančiai plėvelei, pasirinkite komponentą, kurio skersmuo atitiktų apsaugotą laidą ar komponentą. Karšto oro srovė tolygiai nukreipiama iš vieno galo į kitą, sukant komponentą taip, kad medžiaga palaipsniui susitrauktų per visą jo perimetrą, išvengiant burbuliukų, raukšlių ar vietinio perkaitimo.

Nuimant plyteles, kilimus ir kitas klėjais klijuotas dangas, paviršius slankiojančiais judesiais kaitinamas, kol klėjai suminkštėja. Tada elementas atsargiai nuplėšiamas mentele ar kitu tinkamu įrankiu, palaipsniui atskiriant jį nuo pagrindo. Šildymo laiką reikia reguliuoti priklausomai nuo medžiagos storio ir tipo.

Karšto oro srovė taip pat gali būti naudojama riebalų dėmėms pašildyti ir suminkštinti prieš jas pašalinant, lipdukams, etiketėms, dekoratyvinėms ir tonavimo plėvelėms nuo langų nuimti po klijų sluoksnio įkaitinimo, taip pat kitiems surinkimo ir apdailos darbams, kuriems reikalingas kontroliuojamas paviršiaus šildymas.

PASTABA: Prieš perkeldami ar padėdami įrenginį saugoti, leiskite jam visiškai atvėsti.

PRIEŽIŪRA IR LAIKYMAS

ATSARGIAI! Prieš atlikdami bet kokius reguliavimo, techninės priežiūros ar remonto darbus, atjunkite gaminį nuo elektros lizdo. Baigę darbus, leiskite gaminiui visiškai atvėsti. Tada patikrinkite prietaiso techninę būklę, vizualiai apžiūrėdami korpusą ir rankeną, elektros laidą su kištuku ir įtempimo mažinimo mechanizmu, elektros jungiklio veikimą, neužblokuotas ventiliacijos angas ir sklاندų veikimą. Garantiniu laikotarpiu neardykite prietaiso ir nekeiskite jokių komponentų ar dalių, nes tai panaikins garantiją. Bet kokie pažeidimai, pastebėti apžiūros ar eksploataavimo metu, yra signalas, kad reikia remontuoti serviso centre. Baigę darbus, išvalykite korpusą, ventiliacijos angas, jungiklius, papildomą rankeną ir dangtelius, pavyzdžiui, oro srovę (ne didesniu kaip 0,3 MPa slėgiu), šepetėlius arba sausa šluoste, nenaudodami cheminių medžiagų ar valymo skysčių.

Prietaisą laikykite sausoje, švarioje ir gerai vėdinamoje patalpoje, kurios temperatūra yra nuo +10 °C iki +40 °C, atokiau nuo šilumos ir drėgmės šaltinių. Karšto oro pistoletą laikykite tik visiškai atvėsusį, atjungtą nuo maitinimo šaltinio ir vaikams nepasiekiamoje vietoje.

INSTRUMENTU RAKSTUROJUMS

Karstā gaisa pistole ir elektrisks instruments ar II klases izolāciju, kas paredzēts karstā gaisa plūsmas radīšanai augstā temperatūrā. Ierīce ir aprīkota ar LCD displeju, kurā tiek parādīti instrumenta darbības parametri. Karstā gaisa plūsma cita starpā ļauj noņemt vecas eļļas krāsas un lakas pārklājumus no mēbelēm, paneļiem, grīdām, durvīm, logiem utt., kā arī veidot un metināt plastmasu, sarauties termosarūkošajām uzmvām, atbrīvot līmes un noņemt uzlīmes. Karstā gaisa pistoli var izmantot arī termosniedzama jumta seguma metināšanai jumta seguma darbos, kā risinājumu, kas ļauj strādāt bez atklātas liesmas izmantošanas, kā arī grīdas segumu un aizsargapvalku metināšanai. Instrumentu var izmantot mājas vai darbnīcas vidē. Pareiza, uzticama un droša produkta darbība ir atkarīga no pareizas lietošanas, tāpēc:

Pirms instrumenta lietošanas izlasiet visu lietošanas instrukciju un saglabāiet to.

Piegādātājs neatbild par jebkādiem zaudējumiem, kas radušies šajā rokasgrāmatā sniegto drošības noteikumu un ieteikumu neievērošanas rezultātā.

APRĪKOJUMS

Produkts tiek piegādāts pilnībā salikts un neprasa papildu montāžu.

TEHNISKIE PARAMETRI

Parametrs	Mērvienība	Vērtība
Kataloga numurs		YT-82297
Tīkla spriegums	[V~]	220 - 230
Tīkla frekvence	[Hz]	50 / 60
Nominālā jauda	[W]	3000
Pūšanas temperatūra	[°C]	50 - 600
Gaisa plūsma	[l/min]	750
Kabeļa garums	[m]	3
Izolācijas klase		II
Masa	[kg]	1,39

DROŠĪBAS BRĪDINĀJUMI

Brīdinājums! Izlasiet visus drošības brīdinājumus, ilustrācijas un specifikācijas, kas sniegtas kopā ar šo ierīci. To neievērošana var izraisīt elektriskās strāvas triecienu, ugunsgrēku vai nopietnus savainojumus.

Saglabāiet visus brīdinājumus un norādījumus turpmākai uziņai.

Šo aprīkojumu drīkst lietot bērni no 8 gadu vecuma, personas ar ierobežotām fiziskām vai garīgām spējām vai personas, kurām trūkst pieredzes un zināšanu par aprīkojumu, ja tiek nodrošināta uzraudzība vai norādījumi par aprīkojuma drošu lietošanu, lai bērni izprastu iespējamos riskus. Bērni nedrīkst spēlēties ar aprīkojumu. Bērni nedrīkst tīrīt vai apkopt aprīkojumu bez uzraudzības.

Neuzmanīga iekārtu lietošana var izraisīt ugunsgrēku. Lietojot iekārtas vietās, kur atrodas viegli uzliesmojoši materiāli, īpaši viegli uzliesmojošas gāzes, ievērojiet īpašu piesardzību. Nevirziet karsta gaisa plūsmu vienā un tajā pašā vietā ilgstoši un nelietojiet iekārtas sprādzienbīstamā atmosfērā. Ņemiet vērā, ka siltums var tikt pārņemts uz viegli uzliesmojošiem materiāliem, kas atrodas ārpus redzesloka. Augsta temperatūra un intensīvs karstums viegli palielina ugunsgrēka un sprādziena risku. Darbības laikā radušās gāzes un izgarojumi var saturēt kaitīgas vielas, tāpēc darba zonai jābūt labi vēdināmai. Pēc iekārtu lietošanas novietojiet to uz statīva un ļaujiet tai pilnībā atdzist pirms uzglabāšanas. Neatstājiet iekārtas bez uzraudzības, kamēr tā darbojas. Izejot no darba zonas, vienmēr izslēdziet iekārtu un atvienojiet kontaktdakšu no kontaktlīdzesdas.

Ierīce nav paredzēta lietošanai augstā mitruma vai mitrā vidē. Temperatūrai ierīces lietošanas vietā jābūt no +10°C līdz +40°C, un relatīvajam mitrumam jābūt zem 70% bez kondensācijas. Ierīci nedrīkst pakļaut nokrišņiem. Nelietojiet ierīci vannas istabā vai ūdens tuvumā.

Barošanas avots un strāvas vads

Pirms ierīces pievienošanas barošanas avotam pārliecinieties, vai elektrotīkla spriegums, frekvence un jauda atbilst ierīces datu plāksnītē norādītajām vērtībām. Kontaktdakšai ir jāatbilst kontaktligzdai; kontaktdakšas vai kontaktligzdas modifikācijas nav atļautas. Ierīce jāpievieno tieši vienai elektrotīkla kontaktligzdai – pagarinātāju, vairāku ligzdu vai dubulto kontaktligzdu lietošana ir aizliegta. Elektrotīkla ķēdei jābūt aprīkotai ar 16 A drošinātāju. Pirms darba uzsākšanas pārbaudiet, vai korpuss, strāvas kabelis un kontaktdakša nav bojāti. Ja tiek konstatēti bojājumi, neturpiniet darbu – nelietojiet ierīci ar bojātu strāvas kabeli vai kontaktdakšu. Strāvas kabeli vai kontaktdakšu nevar salabot; ja tie ir bojāti, nekavējoties atvienojiet to no elektrotīkla un nomainiet to ar jaunu, bez defektiem pilnvarotā servisa centrā. Strāvas kabeli drīkst pievienot kontaktligzdai tikai tad, kad ierīces slēdzis ir izslēgtā stāvoklī. Pēc darba pabeigšanas vienmēr atvienojiet kontaktdakšu no kontaktligzdas. Neatstājiet ierīci bez uzraudzības, kamēr tā darbojas; vienmēr atvienojiet strāvas kontaktdakšu, atstājot savu darba vietu. Izvairieties no strāvas vada saskares ar asām malām, karstiem priekšmetiem vai virsmām. Lietojot ierīci, vienmēr pilnībā atritiniet strāvas vadu un novietojiet to tā, lai tas neradītu šķēršļus vai pakļūšanas risku. Strāvas kontaktligzda jānovieto tā, lai ierīces strāvas kontaktdakšu varētu ātri atvienot. Atvienojot kontaktdakšu, vienmēr velciet to aiz korpusa, nekad aiz vada. Nenēsājiet un nevelciet ierīci aiz strāvas vada un neļaujiet vadam nonākt saskarē ar siltuma avotiem.

Ierīces metāla daļas lietošanas laikā un tūlīt pēc tās var būt ļoti karstas – nepieskarieties tām, jo tas var izraisīt nopietnus apdegumus. Ja ierīce vai tās karstās daļas ir jāpārvieta, pirms tā ir atdzisusi, valkājiet cimdus, lai pasargātu sevi no augstas temperatūras ietekmes. Pēc lietošanas ļaujiet ierīcei atdzist pašai. Ja tai nav īpašas dzesēšanas funkcijas, nekādā veidā nepaātriniet dzesēšanas procesu. Nevirziet karstā gaisa plūsmu pret cilvēkiem vai dzīvniekiem un nepārbaudiet temperatūru, virzot gaisa plūsmu uz jebkuru ķermeņa daļu. Neizmantojiet ierīci kā matu žāvētāju. Nepieskarieties karstā gaisa pistoles uzgalim vai ārējam gaisa vadam, jo tas var izraisīt apdegumus. Uzgali nedrīkst novietot pārāk tuvu sagatavei, lai novērstu pārkaršanu. Nekad nebloķējiet un neierobežojiet karstā gaisa pistoles gaisa plūsmu. Pārliecinieties, ka grīda ierīces tuvumā nav slidena, lai izvairītos no slīdēšanas, kas varētu izraisīt nopietnus savainojumus.

PRODUKTA LIETOŠANA

PIEZĪME! Sākotnējās lietošanas laikā no uzgaļa var izdalīties neliels daudzums dūmu. Tas ir normāli un rodas tāpēc, ka pretkorozijas līdzeklis izdeg no sildelementa virsmas, un pēc neilga lietošanas perioda dūmi izzudīs. Pēc ilgstošas lietošanas uzgaļa gals var kļūt tumšāks vai pārklāties ar pārklājumu. Tā ir dabiska augstas temperatūras iedarbība un neietekmē karstā gaisa pistoles pareizu darbību.

Ierīces ieslēgšana un izslēgšana

Pirms karstā gaisa pistoles pievienošanas strāvas padevei pārliecinieties, vai slēdzis ir pozīcijā „0”. Pēc tam pievienojiet strāvas vadu strāvas kontaktligzdai un pavērsiet uzgali pret apstrādājamo virsmu. Lai ieslēgtu karstā gaisa pistoli, pabīdīet slēdzi pozīcijā „I”. Displejā tiks parādīta pašlaik iestatītā mērķa temperatūra, un ierīce sāks sildīt gaisu.

Karstā gaisa pistole ir aprīkota ar vienmērīgu gaisa plūsmas temperatūras regulēšanu. Temperatūru regulē, izmantojot palielināšanas un samazināšanas pogas. Ieteicams sākt ar zemāku temperatūru un pakāpeniski to palielināt atkarībā no veicamā darba

veida. Tas palīdz pagarināt sildelementa kalpošanas laiku un samazina apstrādājamā materiāla bojājumu risku. Pēc lietošanas ieteicams samazināt temperatūru līdz zemākajam iespējamajam iestatījumam un atstāt ierīci darboties aptuveni 15 sekundes, lai paātrinātu atdzišanu. Pēc tam pagrieziet slēdži pozīcijā „0”, atvienojiet kontaktdakšu no strāvas kontaktligzdas un novietojiet karstā gaisa pistoli stabilā, vertikālā stāvoklī ar uzgali uz augšu uz karstumizturīgas virsmas. Pirms uzglabāšanas ļaujiet karstā gaisa pistolei pilnībā atdzist.

Darbs ar karstā gaisa pistoli

Pirms darba uzsākšanas izvēlieties atbilstošu temperatūru un attālumu starp sprauslu un apstrādājamo materiālu. Īpaši apstrādājot plastmasu, krāsas, lakas, līmes un līdzīgas vielas, var rasties izgarojumi, tāpēc ieteicams strādāt labi vēdināmā telpā un lietot elpceļu aizsarglīdzekļus. Pirms faktiskās apstrādes ieteicams veikt pārbaudi neuzkrītošā vietā, sākot ar zemāku temperatūru un pakāpeniski to palielinot, novērojot materiāla reakciju.

Noņemot krāsas un lakas, virziet karstā gaisa plūsmu uz veco pārklājumu slīdošām kustībām, izvairoties no ilgstošas kavēšanās vienā vietā. Kad krāsa vai laka ir mīkstinājusies, noņemiet pārklājumu ar lāpstiņu vai skrāpi. Ja nepieciešams, atkarojiet sildīšanas un noņemšanas procesu, līdz tiek sasniegta vēlamā tīrība.

Strādājot stikla tuvumā, piemēram, noņemot krāsu no logu rāmjiem, ieteicams turēt uzgali lielākā attālumā no stikla virsmas, aptuveni 20–30 cm, vai izmantot aizsargu, piemēram, koka līsti. Tas samazina stikla pārkaršanas, bojājumu vai plaisāšanas risku. Veidojot plastmasas detaļas, piemēram, caurules vai profilus, materiāls vienmērīgi jāuzsilda aptuveni 5–15 cm attālumā no sprauslas, lēnām pārvietojot to ap sagatavi, līdz materiāls ievērojami mīkstina. Pēc tam tam piešķir vēlamo formu (ieteicams valkāt aizsargcimdus) un tur šajā pozīcijā līdz pilnīgai atdzišanai. Materiāla elastības dēļ pēc atdzišanas ir pieļaujama neliela liekšana ārpus mērķa leņķa, lai sasniegtu vēlamo formu.

Strādājot uz koka virsmām, piemēram, lai noņemtu vecu krāsu vai uzlabotu traipu uzsūkšanos, nelieciet uzgali pārāk tuvu virsmai, lai to nepiedegtu. Ieteicams vienmērīgi pūst karsto gaisu un pārbaudīt virsmu. Pēc darba pabeigšanas visas bojātās vai nodilušās koka šķiedras var viegli noslīpēt ar smalkgraudainu smilšpapīru.

Saraujot uzmavas un termosārūkošo plēvi, izvēlieties komponentu ar diametru, kas atbilst aizsargājamajam vadam vai komponentam. Karstā gaisa plūsma tiek vienmērīgi virzīta no viena gala uz otru, rotējot komponentu tā, lai materiāls pakāpeniski sarautos pa visu tā perimetru, izvairoties no burbuļiem, krokām vai lokālas pārkaršanas.

Noņemot flīzes, paklājus un citus līmētus segumus, virsma tiek karsēta ar slīdošām kustībām, līdz līme mīkstina. Pēc tam elements tiek uzmanīgi atdalīts ar lāpstiņu vai citu piemērotu instrumentu, pakāpeniski atdalot to no pamatnes. Karsēšanas laiks jāpielāgo atkarībā no materiāla biezuma un veida.

Karstā gaisa plūsmu var izmantot arī tauku traipu uzsildīšanai un mīkstināšanai pirms to noņemšanas, uzlīmju, etiķešu, dekoratīvo foliju un tonēšanas foliju noņemšanai no logiem pēc līmes slāņa uzsildīšanas, kā arī citiem montāžas un apdares darbiem, kuriem nepieciešama kontrolēta virsmas uzsildīšana.

PIEZĪME. Pirms ierīces pārvietošanas vai uzglabāšanas ļaujiet tai pilnībā atdzist.

APKOPE UN GLABĀŠANA

UZMANĪBU! Pirms jebkādu regulēšanu, apkopi vai remontu veikšanas atvienojiet ierīci no elektrotīkla. Pēc darba pabeigšanas ļaujiet ierīcei pilnībā atdzist. Pēc tam pārbaudiet ierīces tehnisko stāvokli, vizuāli pārbaudot korpusu un rokturi, elektrisko vadu ar kontaktdakšu un stiepes mazinātāju, elektriskā slēdža darbību, netraucētas ventilācijas atveres un netraucētu darbību. Garantijas laikā nedrīkst izjaukt ierīci un nomainīt tās sastāvdaļas vai detaļas, jo tas anulēs garantiju. Jebkuras neatbilstības, kas novērotas pārbaudes vai darbības laikā, ir signāls remontam servisa centrā. Pēc darba pabeigšanas notīriet korpusu, ventilācijas atveres, slēdžus, papildu rokturi un pārsegus, piemēram, ar gaisa strūklu (ar spiedienu ne vairāk kā 0,3 MPa), otu vai sausu drānu, neizmantojot ķīmiskas vielas vai tīrīšanas šķidrumus.

Ierīci glabājiet sausā, tīrā un labi vēdināmā telpā temperatūrā no +10°C līdz +40°C, prom no siltuma un mitruma avotiem. Karstā gaisa pistoli drīkst uzglabāt tikai pilnībā atdzišusā, atvienotu no strāvas avota un bērniem nepieejamā vietā.

CHARAKTERISTIKA NÁSTROJE

Horkovzdušná pistole je elektrické nářadí s izolací třídy II, určené k vytváření horkovzdušného proudu při vysokých teplotách. Zařízení je vybaveno LCD displejem, který zobrazuje provozní parametry nářadí. Proud horkého vzduchu umožňuje mimo jiné odstraňování starých olejových barev a laků z nábytku, obložení, podlah, dveří, oken atd., stejně jako tvarování a svařování plastů, smršťování smršťitelných bužírek, uvolňování lepidel a odstraňování samolepek. Horkovzdušnou pistolí lze také použít ke svařování tepelně svařitelné střešní lepenky ve střešních aplikacích, jako řešení umožňující práci bez použití otevřeného ohně, a ke svařování podlahových krytin a ochranných pláštů. Nářadí lze použít v domácím nebo dílenském prostředí. Správný, spolehlivý a bezpečný provoz výrobku závisí na jeho správném používání, proto:

Před použitím nástroje si přečtete celý návod k obsluze a uschovejte si jej.

Dodavatel nenese odpovědnost za žádné škody vzniklé v důsledku nedodržení bezpečnostních předpisů a doporučení uvedených v této příručce.

ZAŘÍZENÍ

Produkt je dodáván kompletní a nevyžaduje další montáž.

TECHNICKÉ PARAMETRY

Parametr	Jednotka měření	Hodnota
Katalogové číslo		YT-82297
Síťové napětí	[V~]	220 - 230
Frekvence sítě	[Hz]	50 / 60
Jmenovitý výkon	[W]	3000
Teplota foukání	[°C]	50 - 600
Průtok vzduchu	[l/min]	750
Délka kabelu	[m]	3
Třída izolace		II
Mše	[kg]	1,39

BEZPEČNOSTNÍ VAROVÁNÍ

Varování! Přečtete si všechna bezpečnostní varování, ilustrace a specifikace dodané s tímto zařízením. Jejich nedodržení může vést k úrazu elektrickým proudem, požáru nebo vážnému zranění.

Uschovejte si všechna varování a pokyny pro budoucí použití.

Toto zařízení mohou používat děti ve věku 8 let a starší, osoby se sníženými fyzickými nebo duševními schopnostmi nebo osoby bez zkušeností a znalostí o zařízení, pokud je zajištěn dohled nebo instruktáž týkající se bezpečného používání zařízení tak, aby pochopily související rizika. Děti by si se zařízením neměly hrát. Děti by neměly zařízení čistit ani udržovat bez dozoru.

Neopatrné používání zařízení může způsobit požár. Při používání zařízení v prostorách obsahujících hořlavé materiály, zejména hořlavé plyny, buďte mimořádně opatrní. Nesměřujte proud horkého vzduchu na stejné místo po delší dobu a nepoužívejte zařízení v prostředí s výbušnou atmosférou. Uvědomte si, že teplo se může přenášet na hořlavé materiály umístěné mimo dohled. Vysoké teploty a intenzivní teplo snadno zvyšují riziko požáru a výbuchu. Plyny a výpary vznikající během provozu mohou obsahovat škodlivé látky, proto musí být pracovní prostor dobře větraný. Po použití zařízení jej umístěte na stojan a před uložením nechte zcela vychladnout. Nenechávejte zařízení v provozu bez dozoru. Při opuštění pracovního prostoru vždy zařízení vypněte a odpojte zástrčku ze zásuvky.

Zařízení není určeno k použití ve vysoké vlhkosti nebo ve vlhkém prostředí. Teplota v místě

použití zařízení musí být mezi +10 °C a +40 °C a relativní vlhkost musí být nižší než 70 % bez kondenzace. Zařízení nesmí být vystaveno srážkám. Nepoužívejte zařízení v koupelně ani v blízkosti vody.

Napájecí zdroj a napájecí kabel

Před připojením zařízení k elektrické síti se ujistěte, že napětí, frekvence a kapacita elektrické sítě odpovídají hodnotám uvedeným na typovém štítku zařízení. Zástrčka musí pasovat do zásuvky; žádné úpravy zástrčky ani zásuvky nejsou povoleny. Zařízení musí být připojeno přímo k jedné síťové zásuvce – použití prodlužovacích kabelů, vícenásobných zásuvek nebo dvojitých zásuvek je zakázáno. Síťový obvod musí být vybaven pojistkou 16 A. Před zahájením práce zkontrolujte, zda není poškozen kryt, napájecí kabel a zástrčka. Pokud zjistíte poškození, nepokračujte v provozu – výrobek nepoužívejte s poškozeným napájecím kabelem nebo zástrčkou. Napájecí kabel nebo zástrčku nelze opravit; pokud je poškozena, okamžitě ji odpojte od sítě a vyměňte ji za novou, bezvadnou v autorizovaném servisním středisku. Napájecí kabel smí být zapojen do zásuvky pouze tehdy, když je vypínač zařízení vypnutý. Po ukončení práce vždy vytáhněte zástrčku ze zásuvky. Nenechávejte zařízení během provozu bez dozoru. Při odchodu z pracoviště vždy odpojte napájecí kabel ze zásuvky. Zabraňte kontaktu napájecího kabelu s ostrými hranami, horkými předměty nebo povrchy. Při používání zařízení vždy zcela odviňte napájecí kabel a umístěte jej tak, aby nepředstavoval překážku ani nebezpečí zakopnutí. Elektrická zásuvka by měla být umístěna tak, aby bylo možné zařízení rychle odpojit. Při odpojování zástrčky vždy tahejte za kryt zástrčky, nikdy ne za kabel. Nenoste ani netahejte zařízení za napájecí kabel a nedovolte, aby se kabel dostal do kontaktu se zdroji tepla.

Kovové části zařízení mohou být během a bezprostředně po použití velmi horké – nedotýkejte se jich, mohlo by dojít k vážným popáleninám. Pokud potřebujete zařízení nebo jeho horké části přemístit dříve, než vychladnou, používejte rukavice, abyste se chránili před účinky vysokých teplot. Po použití nechte zařízení samo vychladnout. Pokud nemá speciální chladič funkci, proces chlazení nijak neurychluje. Nesměřujte proud horkého vzduchu na lidi ani zvířata a netestujte teplotu směřováním proudu vzduchu na jakoukoli část těla. Nepoužívejte zařízení jako fén. Nedotýkejte se trysky horkovzdušné pistole ani externího vzduchového potrubí, mohlo by dojít k popáleninám. Tryska by neměla být umístěna příliš blízko obrobku, aby se zabránilo přehřátí. Nikdy neblokujte ani neomezujte proudění vzduchu horkovzdušné pistole. Ujistěte se, že podlaha v blízkosti zařízení není kluzká, abyste zabránili uklouznutí, které by mohlo způsobit vážná zranění.

POUŽITÍ PRODUKTU

POZNÁMKA! Při prvním použití může z trysky vycházet malé množství kouře. To je normální a je to důsledek spálení antikorozního prostředku z povrchu topného tělesa. Po krátké době používání to ustoupí. Po delším používání může hrot trysky ztmavnout nebo se pokryt povlakem. Jedná se o přirozený účinek vysoké teploty a neovlivňuje to správný provoz horkovzdušné pistole.

Zapnutí a vypnutí zařízení

Před připojením horkovzdušné pistole k napájení se ujistěte, že je vypínač v poloze „0“. Poté zapojte napájecí kabel do zásuvky a namířte trysku na ošetřovaný povrch. Horkovzdušnou pistolí zapnete přepnutím vypínače do polohy „I“. Na displeji se zobrazí aktuálně nastavená cílová teplota a zařízení začne ohřívat vzduch.

Horkovzdušná pistole je vybavena plynulou regulací teploty proudění vzduchu. Teplota se nastavuje pomocí tlačítek pro zvýšení a snížení. Doporučuje se začít s nižší teplotou a postupně ji zvyšovat v závislosti na typu prováděné práce. To pomáhá prodloužit životnost topného tělesa a snižuje riziko poškození zpracovávaného materiálu.

Po použití se doporučuje snížit teplotu na nejnižší možnou úroveň a nechat zařízení běžet přibližně 15 sekund, aby se urychlilo ochlazení. Poté otočte spínač do polohy „0“, odpojte zástrčku ze zásuvky a umístěte horkovzdušnou pistolí do stabilní, svislé polohy tryskou nahoru na tepelně odolný povrch. Před uskladněním nechte horkovzdušnou pistolí zcela vychladnout.

Práce s horkovzdušnou pistolí

Před zahájením práce zvolte vhodnou teplotu a vzdálenost mezi tryskou a zpracovávaným materiálem. Zejména při zpracování plastů, barev, laků, lepidel a podobných látek se mohou vyvíjet výpary, proto se doporučuje pracovat v dobře větraném prostoru a nosit ochranu dýchacích cest. Před samotným zpracováním je vhodné provést zkoušku na nenápadném místě, začít na nižší teplotě a postupně ji zvyšovat, přičemž pozorujte reakci materiálu.

Při odstraňování barev a laků namiřte proud horkého vzduchu na starý nátěr klouzavým pohybem a vyhněte se dlouhému setrvání na jednom místě. Jakmile barva nebo lak změkne, odstraňte nátěr špachtlí nebo škrabkou. V případě potřeby opakujte proces nahřívání a odstraňování, dokud nedosáhnete požadované čistoty.

Při práci v blízkosti skla, například při odstraňování barvy z okenních rámu, se doporučuje držet trysku ve větší vzdálenosti od povrchu skla, přibližně 20–30 cm, nebo použít štít, například dřevěnou lištu. Tím se snižuje riziko přehřátí skla, jeho poškození nebo prasknutí.

Při tváření plastových dílů, jako jsou trubky nebo profily, by se měl materiál rovnoměrně zahřívát ve vzdálenosti přibližně 5–15 cm od trysky a pomalu s ním pohybovat po obrobku, dokud materiál výrazně nezměkne. Poté se vytvaruje do požadovaného tvaru (doporučuje se nošení ochranných rukavic) a v této poloze se drží až do úplného vychladnutí. Vzhledem k elasticitě materiálu je pro dosažení požadovaného tvaru po vychladnutí přijatelné mírné ohnutí za cílový úhel.

Při práci na dřevěných površích, například k odstranění starého nátěru nebo ke zlepšení absorpce mořidla, se vyvarujte umístění trysky příliš blízko k povrchu, abyste jej nespálili. Doporučuje se rovnoměrně aplikovat horký vzduch a povrch zkontrolovat. Po dokončení práce lze případná poškozená nebo rozřepená dřevěná vlákna lehce přebrousit jemnozrnným brusným papírem.

Při smrtšování bužirek a smrtšitelné fólie vyberte součástku s průměrem odpovídajícím chráněnému vodiči nebo součástce. Proud horkého vzduchu je rovnoměrně směřován z jednoho konce na druhý a součástka se otáčí tak, aby se materiál postupně smrtšoval po celém obvodu, čímž se zabrání vzniku bublin, záhybů nebo lokálního přehřátí.

Při odstraňování dlaždic, koberců a jiných lepených krytin se povrch zahřívá kluzným pohybem, dokud lepidlo nezměkne. Poté se prvek opatrně vypálí špachtlí nebo jiným vhodným nástrojem a postupně se odděluje od podkladu. Doba zahřívání by měla být upravena v závislosti na tloušťce a typu materiálu.

Proud horkého vzduchu lze také použít k ohřevu a změkčení mastných skvrn před jejich odstraněním, k odstranění samolepek, štítků, dekoracních fólií a tónovacích fólií z oken po nahřátí vrstvy lepidla a pro další montážní a dokončovací práce vyžadující kontrolované zahřívání povrchu.

POZNÁMKA: Před přemístěním nebo uskladněním nechte zařízení zcela vychladnout.

ÚDRŽBA A SKLADOVÁNÍ

POZOR! Před prováděním jakýchkoli úprav, servisu nebo údržby odpojte výrobek od elektrické zásuvky. Po dokončení práce nechte výrobek zcela vychladnout. Poté zkontrolujte technický stav zařízení vizuální kontrolou těla a rukojeti, elektrického kabelu se zástrčkou a odlehčením tahu, funkce elektrického spínače, volných větracích otvorů a plynulého chodu. Během záruční doby nerozebírejte zařízení ani nevyměňujte žádné jeho součásti ani díly, jinak by to vedlo ke ztrátě záruky. Jakékoli nesrovnalosti zjištěné během kontroly nebo během provozu jsou signálem k opravě v servisním středisku. Po dokončení práce očistěte pouzdro, větrací otvory, spínače, předavnou rukojeť a kryty, například proudem vzduchu (s tlakem maximálně 0,3 MPa), kartáčem nebo suchým hadříkem, bez použití chemikálií nebo čisticích tekutin.

Přístroj skladujte v suché, čisté a dobře větrané místnosti při teplotě mezi +10 °C a +40 °C, mimo dosah zdrojů tepla a vlhkosti. Horkovzdušnou pistolí skladujte pouze po úplném vychladnutí, odpojenou od napájení a mimo dosah dětí.

CHARAKTERISTIKA NÁSTROJA

Teplotovzdušná pištoľ je elektrické náradie s izoláciou triedy II, určené na vytváranie prúdu horúceho vzduchu pri vysokých teplotách. Zariadenie je vybavené LCD displejom, ktorý zobrazuje prevádzkové parametre náradia. Prúd horúceho vzduchu umožňuje okrem iného odstraňovanie starých olejových farieb a lakov z nábytku, obkladov, podláh, dverí, okien atď., ako aj tvarovanie a zváranie plastov, zmršťovanie teplom zmršťiteľných rukávov, uvoľňovanie lepidiel a odstraňovanie nálepiek. Teplotovzdušnú pištoľ možno použiť aj na zváranie teplom zvárateľnej strešnej lepenky v strešných aplikáciách ako riešenie, ktoré umožňuje prácu bez použitia otvoreného ohňa, a na zváranie podlahových krytín a ochranných plášťov. Náradie možno používať v domácom alebo dielenskom prostredí. Správna, spoľahlivá a bezpečná prevádzka výrobku závisí od správneho použitia, preto:

Pred použitím nástroja si prečítajte celý návod a uschovajte si ho.

Dodávateľ nezodpovedá za žiadne škody vyplývajúce z nedodržania bezpečnostných predpisov a odporúčaní uvedených v tejto príručke.

VYBAVENIE

Produkt je dodávaný kompletný a nevyžaduje si ďalšiu montáž.

TECHNICKÉ PARAMETRE

Parameter	Jednotka merania	Hodnota
Katalógové číslo		YT-82297
Sieťové napätie	[V~]	220 - 230
Frekvencia siete	[Hz]	50 / 60
Menovitý výkon	[W]	3000
Teplota fúkania	[°C]	50 - 600
Prietok vzduchu	[l/min]	750
Dĺžka kábla	[m]	3
Trieda izolácie		II
Hmotnosť	[kg]	1,39

BEZPEČNOSTNÉ UPOZORNENIA

Upozornenie! Prečítajte si všetky bezpečnostné upozornenia, ilustrácie a špecifikácie dodané s týmto zariadením . Ich nedodržanie môže mať za následok úraz elektrickým prúdom, požiar alebo vážne zranenie.

Všetky upozornenia a pokyny si uschovajte pre budúce použitie.

Toto zariadenie môžu používať deti vo veku 8 rokov a staršie, osoby so zníženými fyzickými alebo duševnými schopnosťami alebo osoby, ktoré nemajú skúsenosti a znalosti o zariadení, ak je zabezpečený dohľad alebo pokyny týkajúce sa bezpečného používania zariadenia, aby pochopili súvisiace riziká. Deti by sa so zariadením nemali hrať. Deti by nemali zariadenie čistiť ani udržiavať bez dozoru.

Neopatrné používanie zariadenia môže spôsobiť požiar. Pri používaní zariadenia v priestoroch s horľavými materiálmi, najmä horľavými plynmi, buďte mimoriadne opatrní. Nesmerujte prúd horúceho vzduchu na to isté miesto dlhší čas a nepoužívajte zariadenie v prítomnosti výbušnej atmosféry. Uvedomte si, že teplo sa môže prenášať na horľavé materiály umiestnené mimo dohľadu. Vysoké teploty a intenzívne teplo ľahko zvyšujú riziko požiaru a výbuchu. Plyny a výpary vznikajúce počas prevádzky môžu obsahovať škodlivé látky, preto musí byť pracovný priestor dobre vetraný. Po použití zariadenia ho postavte na stojan a pred uskladnením ho nechajte úplne vychladnúť. Nenechávajte zariadenie bez dozoru, kým je v prevádzke. Pri opúšťaní pracovného priestoru vždy zariadenie vypnite a odpojte zástrčku zo zásuvky. Zariadenie nie je určené na používanie vo vysoko vlhkom alebo mokrom prostredí. Teplota v

mieste, kde sa zariadenie používa, musí byť medzi +10 °C a +40 °C a relatívna vlhkosť musí byť nižšia ako 70 % bez kondenzácie. Zariadenie nesmie byť vystavené zrážkam. Nepoužívajte zariadenie v kúpeľni ani v blízkosti vody.

Napájací zdroj a napájací kábel

Pred pripojením zariadenia k zdroju napájania sa uistite, že napätie, frekvencia a kapacita sieťového napájania zodpovedajú hodnotám uvedeným na typovom štítku zariadenia. Zástrčka musí pasovať do zásuvky; žiadne úpravy zástrčky alebo zásuvky nie sú povolené. Zariadenie musí byť pripojené priamo k jednej sieťovej zásuvke – používanie predlžovacích káblov, viacnásobných zásuviek alebo dvojitych zásuviek je zakázané. Sieťový obvod musí byť vybavený poistkou 16 A. Pred začatím práce skontrolujte, či nie je poškodený kryt, napájací kábel a zástrčka. Ak zistíte poškodenie, nepokračujte v prevádzke – nepoužívajte výrobok s poškodeným napájacím káblom alebo zástrčkou. Napájací kábel alebo zástrčka sa nedajú opraviť; ak sú poškodené, ihneď ich odpojte od siete a vymeňte za nové, bezchybné v autorizovanom servisnom stredisku. Napájací kábel sa smie pripojiť k zásuvke iba vtedy, keď je vypínač zariadenia vo vypnutej polohe. Po ukončení práce vždy vyťahnite zástrčku zo zásuvky. Nenechávajte zariadenie počas prevádzky bez dozoru. Pri odchode z pracoviska vždy odpojte napájací kábel zo siete. Zabráňte kontaktu napájacieho kábla s ostrými hranami, horúcimi predmetmi alebo povrchmi. Pri používaní zariadenia vždy úplne odviňte napájací kábel a umiestnite ho tak, aby nepredstavoval prekážku ani nebezpečenstvo zakopnutia. Elektrická zásuvka by mala byť umiestnená tak, aby sa dala zástrčka zariadenia rýchlo odpojiť. Pri odpájaní zástrčky vždy ťahajte za kryt zástrčky, nikdy nie za kábel. Neprenášajte ani neťahajte zariadenie za napájací kábel a nedovoľte, aby sa kábel dostal do kontaktu so zdrojmi tepla.

Kovové časti zariadenia môžu byť počas a bezprostredne po použití veľmi horúce – nedotýkajte sa ich, pretože to môže spôsobiť vážne popáleniny. Ak potrebujete zariadenie alebo jeho horúce časti premiestniť skôr, ako vychladne, noste rukavice, aby ste sa chránili pred účinkami vysokých teplôt. Po použití nechajte zariadenie samo vychladnúť. Ak nemá špeciálnu funkciu chladenia, nijako neurýchľujte proces chladenia. Nesmerujte prúd horúceho vzduchu na ľudí alebo zvieratá a netestujte teplotu smerovaním prúdenia vzduchu na žiadnu časť tela. Nepoužívajte zariadenie ako fén. Nedotýkajte sa trysky teplovzdušnej pištole ani vonkajšieho vzduchového potrubia, pretože to môže spôsobiť popáleniny. Tryska by nemala byť umiestnená príliš blízko obrobku, aby sa predišlo prehriatiu. Nikdy neblokujte ani neobmedzujte prúdenie vzduchu teplovzdušnej pištole. Uistite sa, že podlaha v blízkosti zariadenia nie je klzká, aby ste sa vyhli pošmyknutiu, ktoré by mohlo spôsobiť vážne zranenia.

POUŽITIE PRODUKTU

POZNÁMKA! Počas prvého použitia môže z trysky vychádzať malé množstvo dymu. Je to normálne a je to spôsobené spálením antikorózneho prostriedku z povrchu vykurovacieho telesa, čo po krátkom čase používania ustane. Po dlhšom používaní môže hrot trysky stmavnúť alebo sa pokryť povlakom. Ide o prirodzený účinok vysokej teploty a neovplyvňuje to správnu funkciu teplovzdušnej pištole.

Zapnutie a vypnutie zariadenia

Pred pripojením teplovzdušnej pištole k zdroju napájania sa uistite, že je vypínač v polohe „0“. Potom zapojte napájací kábel do elektrickej zásuvky a namierte trysku na ošetrovaný povrch. Teplovzdušnú pištoľ zapnete posunutím vypínača do polohy „I“. Na displeji sa zobrazí aktuálne nastavená cieľová teplota a zariadenie začne ohrievať vzduch.

Teplovzdušná pištoľ je vybavená plynulou reguláciou teploty prúdenia vzduchu. Teplota sa nastavuje pomocou tlačidiel na zvýše-

nie a zníženie. Odporúča sa začať s nižšou teplotou a postupne ju zvyšovať v závislosti od typu vykonávanej práce. To pomáha predĺžiť životnosť vykurovacieho telesa a znižuje riziko poškodenia spracovávaného materiálu.

Po použití sa odporúča znížiť teplotu na najnižšiu možnú úroveň a nechať zariadenie bežať približne 15 sekúnd, aby sa urýchlilo ochladenie. Potom otočte prepínač do polohy „0“, odpojte zástrčku zo zásuvky a umiestnite teplovzdušnú pištoľ do stabilnej, zvislej polohy s tryskou smerujúcou nahor na tepelne odolný povrch. Pred uskladnením nechajte teplovzdušnú pištoľ úplne vychladnúť.

Práca s teplovzdušnou pištoľou

Pred začatím práce zvolte vhodnú teplotu a vzdialenosť medzi tryskou a spracovávaným materiálom. Najmä pri spracovaní plastov, farieb, lakov, lepidiel a podobných látok sa môžu vytvárať výpary, preto sa odporúča pracovať v dobre vetranom priestore a nosiť ochranu dýchacích ciest. Pred samotným spracovaním sa odporúča vykonať skúšku na nenápadnom mieste, pričom začnite s nižšou teplotou a postupne ju zvyšujte, pričom pozorujte reakciu materiálu.

Pri odstraňovaní farieb a lakov smerujte prúd horúceho vzduchu na starý náter kĺzavým pohybom a vyhýbajte sa dlhšiemu zotravníu na jednom mieste. Keď farba alebo lak zmäkne, odstráňte náter špachtľou alebo škrabkou. V prípade potreby opakujte proces nahrievania a odstraňovania, kým nedosiahnete požadovanú čistotu.

Pri práci v blízkosti skla, napríklad pri odstraňovaní farby z okenných rámov, sa odporúča držať trysku vo väčšej vzdialenosti od povrchu skla, približne 20 – 30 cm, alebo použiť štít, napríklad drevenú lištu. Znižuje sa tým riziko prehriatia skla, jeho poškodenia alebo prasknutia.

Pri tvarovaní plastových dielov, ako sú rúry alebo profily, by sa mal materiál rovnomerne zahrievať vo vzdialenosti približne 5 – 15 cm od trysky a pomaly ním pohybovať okolo obrobku, kým materiál výrazne nezmäkne. Potom sa vytvaruje do požadovaného tvaru (odporúča sa nosenie ochranných rukavíc) a v tejto polohe sa drží, kým úplne nevychladne. Vzhľadom na elasticitu materiálu je na dosiahnutie požadovaného tvaru po vychladnutí prijateľné mierne ohnutie za cieľový uhol.

Pri práci na drevených povrchoch, napríklad na odstránenie starého náteru alebo zlepšenie absorpcie škvŕn, sa vyhýbajte umiestneniu trysky príliš blízko k povrchu, aby ste ho nespálili. Odporúča sa rovnomerne aplikovať horúci vzduch a skontrolovať povrch. Po dokončení práce je možné všetky poškodené alebo rozstrapkané drevené vlákna jemne prebrúsiť jemnozrnným brúsnyim papierom.

Pri zmršťovaní bužirok a teplom zmršťovateľnej fólie vyberte súčiastku s priemerom vhodným pre chránený drôt alebo súčiastku. Prúd horúceho vzduchu sa rovnomerne smeruje z jedného konca na druhý, pričom sa súčiastka otáča tak, aby sa materiál postupne zmršťoval po celom svojom obvode, čím sa zabráni vzniku bublín, záhybov alebo lokálnemu prehriatiu.

Pri odstraňovaní dlaždíc, kobercov a iných lepených krytín sa povrch zahrieva kĺzavým pohybom, kým lepidlo nezmäkne. Prvok sa potom opatrne vypáči špachtľou alebo iným vhodným nástrojom a postupne sa oddeľuje od podkladu. Doba zahrievania by sa mala upraviť v závislosti od hrúbky a typu materiálu.

Prúd horúceho vzduchu sa dá použiť aj na ohrev a zmäkčenie masných škvŕn pred ich odstránením, na odstránenie nálepiek, štítkov, dekoracyjnych fólií a tónovacích fólií z okien po nahriatí lepiacej vrstvy a na iné montážne a dokončovacie práce vyžadujúce kontrolované zahrievanie povrchu.

POZNÁMKA: Pred premiestnením alebo uskladnením nechajte zariadenie úplne vychladnúť.

ÚDRŽBA A SKLADOVANIE

POZOR! Pred vykonaním akýchkoľvek úprav, servisu alebo údržby odpojte výrobok z elektrickej zásuvky. Po ukončení práce nechajte výrobok úplne vychladnúť. Potom skontrolujte technický stav zariadenia vizuálnou kontrolou tela a rukoväte, elektrického kábla so zástrčkou a odľahčením ťahu, funkčnosti elektrického spínača, voľnosti vetracích otvorov a plynulého chodu. Počas záručnej doby nezoberajte zariadenie ani nevymieňajte žiadne komponenty ani diely, pretože by to viedlo k strate záruky. Akékoľvek nezrovnalosti zistené počas kontroly alebo počas prevádzky sú signálom pre opravu v servisnom stredisku. Po ukončení práce vyčistite puzdro, vetracie otvory, spínače, prídavnú rukoväť a kryty napríklad prúdom vzduchu (s tlakom maximálne 0,3 MPa), keľou alebo suchou handričkou bez použitia chemikálií alebo čistiacich prostriedkov.

Zariadenie skladujte v suchej, čistej a dobre vetranej miestnosti pri teplote medzi +10 °C a +40 °C, mimo dosahu zdrojov tepla a vlhkosti. Teplovzdušnú pištoľ skladujte iba po úplnom vychladnutí, odpojenú od zdroja napájania a mimo dosahu detí.

SZERSZÁM JELLEMZŐI

A hőlégfúvó egy II. osztályú szigetelésű elektromos szerszám, amely magas hőmérsékleten forró levegőt bocsát ki. A készülék LCD kijelzővel van felszerelve, amely a szerszám működési paramétereit mutatja. A forró levegőáram lehetővé teszi többek között a régi olajfestékek és lakkbevonatok eltávolítását bútorokról, lambériákról, padlókról, ajtókról, ablakokról stb., valamint műanyagok formázását és hegesztését, zsugoróliák zsugorítását, ragasztók lazítását és matricák eltávolítását. A hőlégfúvó tetőfedő alkalmazásokban hőzárható tetőfedő lemez hegesztésére is használható, nyílt láng nélküli munkavégzést lehetővé tevő megoldásként, valamint padlóburkolatok és védőburkolatok hegesztésére. A szerszám otthoni vagy műhelyi környezetben is használható. A termék helyes, megbízható és biztonságos működése a megfelelő használattól függ, ezért:

A szerszám használata előtt olvassa el a teljes kézikönyvet, és őrizze meg.

A szállító nem vállal felelősséget a jelen kézikönyv biztonsági előírásainak és ajánlásainak be nem tartásából eredő károkért.

FELSZERELÉS

A termék kompletten kerül kiszállításra, további összeszerelést nem igényel.

MŰSZAKI PARAMÉTEREK

Paraméter	Mértékegység	Érték
Katalógusszám		YT-82297
Hálózati feszültség	[V~]	220 - 230
Hálózati frekvencia	[Hz]	50 / 60
Névleges teljesítmény	[W]	3000
Fűvási hőmérséklet	[°C]	50 - 600
Légáramlás	[l/min]	750
Kábelhossz	[m]	3
Szigetelési osztály		II
Tömeg	[kg]	1,39

BIZTONSÁGI FIGYELMEZTETÉSEK

Figyelem! Olvassa el az eszközhöz mellékelt összes biztonsági figyelmeztetést, illusztrációt és specifikációt . Ezek be nem tartása áramütést, tüzet vagy súlyos sérülést okozhat.

Őrizze meg az összes figyelmeztetést és utasítást későbbi felhasználás céljából.

Ezt a berendezést 8 éves vagy annál idősebb gyermekek, csökkent fizikai vagy mentális képességű személyek, illetve a berendezés használatához tapasztalattal és ismeretekkel nem rendelkező személyek használhatják, amennyiben felügyeletet biztosítanak, vagy a berendezés biztonságos használatára vonatkozóan útmutatást kapnak, amely lehetővé teszi a lehetséges veszélyek megértését. Gyermekek nem játszhatnak a berendezéssel. Gyermekek felügyelet nélkül nem tisztíthatják vagy tarthatják karban a berendezést.

A berendezések gondatlan használata tüzet okozhat. Legyen fokozott óvatossággal a berendezések használata során gyúlékony anyagokat, különösen gyúlékony gázokat tartalmazó területeken. Ne irányítson forró levegőáramot hosszabb ideig ugyanarra a helyre, és ne használja a berendezéseket robbanásveszélyes légkörben. Legyen tudatában annak, hogy a hő átterjedhet a szem elől elzárt helyen lévő gyúlékony anyagokra. A magas hőmérséklet és az intenzív hő könnyen növeli a tűz és a robbanás kockázatát. A működés során keletkező gázok és füstök káros anyagokat tartalmazhatnak, ezért a munkaterületet jól szellőztetni kell. Használat után helyezze a berendezést az állványára, és hagyja teljesen lehűlni, mielőtt tárolja. Működés közben ne hagyja felügyelet nélkül a berendezést. A munkaterület elha-

gyásakor mindig kapcsolja ki a berendezést, és húzza ki a csatlakozódugót a konnektorból. A készülék nem használható magas páratartalmú vagy nedves környezetben. A készülék használatának helyén a hőmérsékletnek $+10^{\circ}\text{C}$ és $+40^{\circ}\text{C}$ között kell lennie, a relatív páratartalomnak pedig 70% alatt kell lennie, nem lecsapódó értékkel. A készüléket nem szabad csapadéknak kitenni. Ne használja a készüléket fürdőszobában vagy víz közelében.

Tápegység és tápkábel

A készülék tápellátásához való csatlakoztatása előtt győződjön meg arról, hogy a hálózati feszültség, frekvencia és kapacitás megfelel a készülék adattábláján feltüntetett értékeknek. A csatlakozódugónak illeszkednie kell a konnektorba; a csatlakozódugón vagy a konnektoron semmilyen módosítás nem megengedett. A készüléket közvetlenül egyetlen hálózati aljzathoz kell csatlakoztatni – hosszabbítók, elosztók vagy dupla aljzatok használata tilos. A hálózati áramkört 16 A-es biztosítókkal kell ellátni. A munka megkezdése előtt ellenőrizze, hogy a ház, a tápkábel és a csatlakozódugó nem sérült-e. Sérülés esetén ne folytassa a működtetést – ne használja a terméket sérült tápkábellel vagy csatlakozódugóval. A tápkábel vagy a csatlakozódugó nem javítható; sérülés esetén azonnal húzza ki a hálózatból, és cserélje ki egy újra, hibátlanra egy hivatalos szervizközpontban. A tápkábelt csak akkor szabad a konnektorba csatlakoztatni, ha a készülék kapcsolója kikapcsolt állásban van. A munka befejezése után mindig húzza ki a csatlakozódugót a konnektorból. Ne hagyja felügyelet nélkül a készüléket működés közben; Mindig húzza ki a tápcsatlakozót, amikor elhagyja a munkaállomást. Kerülje a tápkábel érintkezését éles szélekkel, forró tárgyakkal vagy felületekkel. Használat közben mindig tekerje le teljesen a tápkábelt, és helyezze el úgy, hogy ne jelentsen akadályt vagy botlásveszélyt. A hálózati aljzatot úgy kell elhelyezni, hogy a készülék tápcsatlakozója gyorsan kihúzható legyen. A csatlakozó kihúzásakor mindig a csatlakozó házát húzza, soha ne a kábelt. Ne hordozza vagy húzza a készüléket a tápkábelnél fogva, és ne hagyja, hogy a kábel hőforrással érintkezzen.

A készülék fém alkatrészei használat közben és közvetlenül utána nagyon forróak lehetnek – ne érintse meg őket, mert ez súlyos égési sérüléseket okozhat. Ha a készüléket vagy annak forró részeit a lehűlés előtt mozgatnia kell, viseljen kesztyűt, hogy megvédje magát a magas hőmérséklet hatásaitól. Használat után hagyja a készüléket magától lehűlni. Ha nincs speciális hűtőfunkciója, semmilyen módon ne gyorsítsa fel a hűtési folyamatot. Ne irányítsa a forró levegő áramlását emberek vagy állatok felé, és ne tesztelje a hőmérsékletet úgy, hogy a légáramlást a test bármely része felé irányítja. Ne használja a készüléket hajszárítóként. Ne érintse meg a hőpisztoly fúvókáját vagy a külső levegőcsatornát, mert ez égési sérüléseket okozhat. A fúvókát nem szabad túl közel helyezni a munkadarabhoz a túlmelegedés elkerülése érdekében. Soha ne blokkolja vagy korlátozza a hőpisztoly légáramlását. Győződjön meg arról, hogy a készülék közelében lévő padló nem csúszós, hogy elkerülje a csúszást, ami súlyos sérüléseket okozhat.

A TERMÉK HASZNÁLATA

MEGJEGYZÉS! Első használatkor kis mennyiségű füst távozhat a fúvókából. Ez normális jelenség, és annak köszönhető, hogy a korróziógátló anyag leég a fűtőelem felületéről, és rövid használat után eltűnik. Hosszabb használat után a fúvóka hegye elsötétülhet vagy bevonatot képezhet. Ez a magas hőmérséklet természetes velejárója, és nem befolyásolja a hőlégpisztoly megfelelő működését.

A készülék be- és kikapcsolása

Mielőtt csatlakoztatná a hőpisztolyt a tápegységhez, győződjön meg arról, hogy a kapcsoló „0” állásban van. Ezután csatlakoztassa a tápkábelt a konnektorba, és irányítsa a fűvókát a kezelendő felületre. A hőpisztoly bekapcsolásához csúsztassa a kapcsolót „1” állásba. A kijelzőn megjelenik az aktuálisan beállított célhőmérséklet, és a készülék megkezdí a levegő melegítését.

A hőlégfúvó egyenletes légáramlás-hőmérséklet-szabályozással van felszerelve. A hőmérséklet a növelő és csökkentő gombokkal állítható be. Javasoljuk, hogy alacsonyabb hőmérséklettel kezdjen, és fokozatosan növelje azt a végzett munka típusától függően. Ez segít meghosszabbítani a fűtőelem élettartamát, és csökkenti a feldolgozott anyag károsodásának kockázatát.

Használat után ajánlott a hőmérsékletet a lehető legalacsonyabb értékre csökkenteni, és a készüléket körülbelül 15 másodpercig bekapcsolva hagyni a hűtés felgyorsítása érdekében. Ezután fordítsa a kapcsolót „0” állásba, húzza ki a csatlakozódugót a konnektorból, és helyezze a hőpisztolyt stabil, függőleges helyzetbe, fűvókával felfelé, hóálló felületre. Tárolás előtt hagyja teljesen lehűlni a hőpisztolyt.

Hőlégfúvóval való munka

A munka megkezdése előtt válassza ki a megfelelő hőmérsékletet és távolságot a fűvóka és a feldolgozandó anyag között. Különösen műanyagok, festékbevonatok, lakkok, ragasztók és hasonló anyagok feldolgozásakor keletkezhetnek füstök, ezért ajánlott jól szellőző helyen dolgozni és légzésvédőt viselni. A tényleges feldolgozás előtt tanácsos egy kevésbé látható helyen próbát végezni, alacsonyabb hőmérsékleten kezdve, fokozatosan növelve azt, figyelve az anyag reakcióját.

Festékek és lakkok eltávolításakor irányítson forró levegősugarat a régi bevonatra sikló mozdulatokkal, kerülve a hosszan tartó egy helyen tartózkodást. Miután a festék vagy lakk megpuhult, távolítsa el a bevonatot spatulával vagy kaparóval. Szükség esetén ismétlje meg a melegítési és eltávolítási folyamatot, amíg el nem éri a kívánt tisztaságot.

Üveg közelében végzett munka során, például ablakkeretek festékének eltávolításakor, ajánlott a fűvókát nagyobb távolságra, körülbelül 20-30 cm-re tartani az üveg felületétől, vagy védőfóliát, például falécut használni. Ez csökkenti az üveg túlmelegedésének, károsodásának vagy repedésének kockázatát.

Műanyag alkatrészek, például csövek vagy profilok alakításakor az anyagot egyenletesen kell melegíteni a fűvókától körülbelül 5–15 cm távolságra, lassan mozgatva a munkadarab körül, amíg az anyag jelentősen megpuhul. Ezután a kívánt formára alakítják (védőkesztyű viselése ajánlott), és ebben a helyzetben tartják, amíg teljesen ki nem hűl. Az anyag rugalmassága miatt a kívánt forma eléréséhez lehűlés után a célszögnél kisebb hajlítás is elfogadható.

Fafelületeken végzett munka során, például régi festék eltávolításakor vagy a folt nedvszívó képességének javítása érdekében, kerülje a fűvóka túl közeli elhelyezését a felülethez, hogy elkerülje az égést. Javasoljuk, hogy egyenletesen vigye fel a forró levegőt, és ellenőrizze a felületet. A munka befejezése után a sérült vagy rojtos farostokat finomszemcsés csiszolópapírral enyhén meg lehet csiszolni.

Zsugorcsovók és hőre zsugorodó fólia zsugorításakor olyan alkatrészt válasszon, amelynek átmérője megfelelő a védendő vezetékek vagy alkatrészekhez. A forró levegő áramlása egyenletesen irányul az egyik végétől a másikig, forgatva az alkatrészt, így az anyag fokozatosan zsugorodik a teljes kerületén, elkerülve a buborékokat, gyűrődéseket vagy a helyi túlmelegedést.

Csempék, szőnyegek és egyéb ragasztóval rögzített burkolatok eltávolításakor a felületet csúszó mozdulatokkal melegítjük, amíg a ragasztó megpuhul. Ezután az elemet óvatosan lefejtiük egy spatulával vagy más megfelelő eszközzel, fokozatosan elválasztva az aljzattól. A melegítési időt az anyag vastagságától és típusától függően kell beállítani.

A forró levegőáram használható zsírfoltok felmelegítésére és lágyítására eltávolítás előtt, matricák, címkék, díszfóliák és sötétítő fóliák eltávolítására ablakokról a ragasztórétég felmelegítése után, valamint egyéb olyan szerelési és befejező munkákhoz, amelyek a felület szabályozott melegítését igénylik.

MEGJEGYZÉS: Hagyja a készüléket teljesen lehűlni, mielőtt áthelyezi vagy tárolja.

KARBANTARTÁS ÉS TÁROLÁS

FIGYELEM! Bármilyen beállítás, szervizelés vagy karbantartás elvégzése előtt húzza ki a termék csatlakozóját a konnektorból. A munka befejezése után hagyja a terméket teljesen lehűlni. Ezután ellenőrizze a készülék műszaki állapotát a ház és a fogantyú, a csatlakozódugóval és a feszültségmentesítővel ellátott elektromos kábel, az elektromos kapcsoló működése, a szellőzőnyílások akadálytalan működése és a zavartalan működés szemrevételezésével. A garanciális időszak alatt ne szerelje szét a készüléket, és ne cseréljen ki semmilyen alkatrészt vagy alkatrészt, mert ez érvényteleníti a garanciát. Az ellenőrzés vagy a működés során észlelt bármilyen rendellenesség a szervizközpontban történő javítás szükségességét jelzi. A munka befejezése után tisztítsa meg a házat, a szellőzőnyílásokat, a csatlakozókat, a pótfogantyút és a burkolatokat például légsugárral (legfeljebb 0,3 MPa nyomáson), kefével vagy száraz ruhával, vegyszerek vagy tisztítófolyadékok használata nélkül.

A készüléket száraz, tiszta és jól szellőző helyiségben, +10°C és +40°C közötti hőmérsékleten, hűtől és nedvességtől távol tárolja. A hőpisztolyt csak teljesen lehűlt, a tápellátásról leválasztott állapotban, gyermekek elől elzárva szabad tárolni.

CARACTERISTICI ALE SCULEI

Pistolul de aer cald este o unealtă electrică cu izolație de clasa II, concepută pentru a produce un jet de aer cald la temperaturi ridicate. Dispozitivul este echipat cu un afișaj LCD care afișează parametrii de funcționare ai unealtei. Fluxul de aer cald permite, printre altele, îndepărtarea vopselelor și lacurilor vechi de pe mobilier, lambriuri, podele, uși, ferestre etc., precum și modelarea și sudarea materialelor plastice, contracția manșoanelor termocontractabile, slăbirea adezivilor și îndepărtarea autocolantelor. Pistolul de aer cald poate fi utilizat și pentru sudarea pâslei termosudabile pentru acoperișuri în aplicații de acoperișuri, ca o soluție care permite lucrul fără utilizarea unei flăcări deschise, precum și pentru sudarea pardoselilor și a învelișurilor de protecție. Unealta poate fi utilizată în medii casnice sau de atelier. Funcționarea corectă, fiabilă și sigură a produsului depinde de utilizarea corectă, prin urmare:

Înainte de a utiliza unealta, citiți întregul manual și păstrați-l.

Furnizorul nu este răspunzător pentru nicio daună rezultată din nerespectarea reglementărilor de siguranță și a recomandărilor din acest manual.

ECHIPAMENTE

Produsul este livrat complet și nu necesită asamblare suplimentară.

PARAMETRI TEHNICI

Parametru	Unitate de măsură	Valoare
Număr de catalog		YT-82297
Tensiune de rețea	[V~]	220 - 230
Frecvența rețelei	[Hz]	50 / 60
Putere nominală	[W]	3000
Temperatura de suflare	[°C]	50 - 600
Flux de aer	[l/min]	750
Lungimea cablului	[m]	3
Clasa de izolație		II
Masa	[kg]	1,39

AVERTIZĂRI DE SIGURANȚĂ

Atenție! Citiți toate avertismentele de siguranță, ilustrațiile și specificațiile furnizate împreună cu acest dispozitiv . Nerespectarea acestora poate duce la electrocutare, incendiu sau vătămări corporale grave.

Păstrați toate avertismentele și instrucțiunile pentru referințe ulterioare.

Acest echipament poate fi utilizat de copii cu vârsta de 8 ani și peste, de persoane cu abilități fizice sau mentale reduse sau de persoane care nu au experiență și cunoștințe despre echipament, dacă se asigură supraveghere sau instrucțiuni cu privire la utilizarea în siguranță a echipamentului, astfel încât pericolele implicate să fie înțelese. Copiii nu trebuie să se joace cu echipamentul. Copiii nu trebuie să curețe sau să întrețină echipamentul fără supraveghere. Utilizarea neglijentă a echipamentului poate provoca incendii. Procedați cu mare precauție atunci când utilizați echipamente în zone care conțin materiale inflamabile, în special gaze inflamabile. Nu direcționați un jet de aer cald în aceeași locație pentru perioade lungi de timp și nu utilizați echipamentul în prezența unei atmosfere explozive. Rețineți căldura poate fi transferată către materiale inflamabile amplasate departe de vedere. Temperaturile ridicate și căldura intensă cresc ușor riscul de incendiu și explozie. Gazele și vaporii generați în timpul funcționării pot conține substanțe nocive, așadar zona de lucru trebuie bine ventilată. După utilizarea echipamentului, așezați-l pe suportul său și lăsați-l să se răcească complet înainte de a-l depozita. Nu lăsați echipamentul nesupravegheat în timp ce funcționează. Când păr-

și zona de lucru, opriți întotdeauna echipamentul și deconectați ștecherul din priză.

Dispozitivul nu este destinat utilizării în medii cu umiditate ridicată sau umede. Temperatura din locația în care este utilizat dispozitivul trebuie să fie între +10°C și +40°C, iar umiditatea relativă trebuie să fie sub 70% fără condens. Dispozitivul nu trebuie expus precipitațiilor. Nu utilizați dispozitivul în baie sau în apropierea apei.

Sursă de alimentare și cablu de alimentare

Înainte de a conecta dispozitivul la sursa de alimentare, asigurați-vă că tensiunea, frecvența și capacitatea alimentării de la rețea corespund valorilor indicate pe plăcuța cu datele tehnice ale dispozitivului. Ștecherul trebuie să se potrivească prizei; nu sunt permise modificări ale ștecherului sau prizei. Dispozitivul trebuie conectat direct la o singură priză de rețea - utilizarea prelungitoarelor, a prizelor multiple sau a prizelor duble este interzisă. Circuitul de rețea trebuie să fie echipat cu o siguranță de 16A. Înainte de a începe lucrul, verificați dacă carcasa, cablul de alimentare și ștecherul nu sunt deteriorate. Dacă se constată deteriorări, nu continuați utilizarea - nu utilizați produsul cu un cablu de alimentare sau un ștecher deteriorat. Cablul de alimentare sau ștecherul nu pot fi reparate; dacă sunt deteriorate, deconectați-le imediat de la rețea și înlocuiți-le cu unele noi, fără defecțiuni, la un centru de service autorizat. Cablul de alimentare poate fi conectat la priză numai atunci când comutatorul dispozitivului este în poziția oprit. Scoateți întotdeauna ștecherul din priză după terminarea lucrului. Nu lăsați dispozitivul nesupravegheat în timp ce este în funcțiune; deconectați întotdeauna ștecherul de alimentare atunci când părăsiți stația de lucru. Evitați contactul dintre cablul de alimentare și margini ascuțite, obiecte sau suprafețe fierbinți. Desfășurați întotdeauna complet cablul de alimentare atunci când dispozitivul este în utilizare și poziționați-l astfel încât să nu reprezinte un obstacol sau un pericol de împiedicare. Priza trebuie amplasată astfel încât ștecherul dispozitivului să poată fi deconectat rapid. Când deconectați ștecherul, trageți întotdeauna de carcasa ștecherului, niciodată de cablu. Nu transportați și nu trageți dispozitivul de cablul de alimentare și nu permiteți ca acesta să intre în contact cu surse de căldură. Părțile metalice ale dispozitivului pot fi foarte fierbinți în timpul și imediat după utilizare - nu le atingeți, deoarece acest lucru poate provoca arsuri grave. Dacă trebuie să mutați dispozitivul sau părțile sale fierbinți înainte de a se răci, purtați mănuși pentru a vă proteja de efectele temperaturilor ridicate. După utilizare, lăsați dispozitivul să se răcească singur. Dacă nu are o funcție specială de răcire, nu accelerați procesul de răcire în niciun fel. Nu direcționați fluxul de aer cald către persoane sau animale și nu testați temperatura direcționând fluxul de aer către nicio parte a corpului. Nu utilizați dispozitivul ca uscător de păr. Nu atingeți duza pistolului de aer cald sau conducta de aer extern, deoarece acest lucru poate provoca arsuri. Duza nu trebuie plasată prea aproape de piesa de lucru pentru a preveni supraîncălzirea. Nu blocați și nu restricționați niciodată fluxul de aer al pistolului de aer cald. Asigurați-vă că podeaua din apropierea dispozitivului nu este alunecoasă pentru a evita alunecarea, care ar putea provoca răni grave.

UTILIZAREA PRODUSULUI

NOTĂ! O cantitate mică de fum poate fi emisă din duză în timpul primei utilizări. Acest lucru este normal și rezultă din arderea agentului anticoroziv de pe suprafața elementului de încălzire și se va diminua după o scurtă perioadă de utilizare. După o utilizare prelungită, vârful duzei se poate înnegri sau se poate acoperi cu un strat. Acesta este un efect natural al temperaturii ridicate și nu afectează funcționarea corectă a pistolului de încălzire.

Pornirea și oprirea dispozitivului

Înainte de a conecta pistolul de aer cald la sursa de alimentare, asigurați-vă că întrerupătorul este în poziția „0”. Apoi, conectați cablul de alimentare la o priză și îndreptați duza spre suprafața tratată. Pentru a porni pistolul de aer cald, glisați întrerupătorul în poziția „I”. Afișajul va afișa temperatura țintă setată în prezent, iar dispozitivul va începe să încălzească aerul.

Pistolul de încălzire este echipat cu un control continuu al temperaturii cu flux de aer. Temperatura se ajustează folosind butoanele de creștere și scădere. Se recomandă începerea cu o temperatură mai mică și creșterea treptată a acesteia, în funcție de tipul de lucrare efectuată. Acest lucru ajută la prelungirea duratei de viață a elementului de încălzire și reduce riscul de deteriorare a materialului procesat.

După utilizare, se recomandă reducerea temperaturii la cea mai scăzută setare posibilă și lăsarea dispozitivului în funcțiune timp de aproximativ 15 secunde pentru a accelera răcirea. Apoi, rotiți comutatorul în poziția „0”, deconectați ștecherul de la priză și așezați pistolul de aer cald într-o poziție stabilă, verticală, cu duza îndreptată în sus, pe o suprafață rezistentă la căldură. Lăsați pistolul de aer cald să se răcească complet înainte de a-l depozita.

Lucrul cu un pistol de aer cald

Înainte de începerea lucrului, selectați temperatura și distanța adecvate dintre duză și materialul prelucrat. În special la prelucrarea materialelor plastice, a straturilor de vopsea, a lacurilor, adezivilor și a substanțelor similare, se pot genera vapori, așa că se recomandă lucrul într-o zonă bine ventilată și purtarea echipamentului de protecție respiratorie. Înainte de prelucrarea propriu-zisă, este recomandabil să efectuați un test într-o zonă discretă, începând de la o temperatură mai scăzută și crescând-o treptat, observând reacția materialului.

Când îndepărtați vopselele și lacurile, direcționați un jet de aer cald către stratul vechi, cu o mișcare de alunecare, evitând să rămâneți mult timp într-un singur loc. După ce vopseaua sau lacul s-a înmuiat, îndepărtați stratul cu o spatulă sau o racletă. Dacă este necesar, repetați procesul de încălzire și îndepărtare până când se obține curățenia dorită.

Când lucrați în apropierea sticlei, de exemplu la îndepărtarea vopselei de pe ramele ferestrelor, se recomandă menținerea duzei la o distanță mai mare de suprafața sticlei, aproximativ 20-30 cm, sau utilizarea unui ecran protector, cum ar fi o bandă de lemn. Acest lucru reduce riscul supraîncălzirii, deteriorării sau crăpării sticlei.

La formarea pieselor din plastic, cum ar fi țevile sau profilele, materialul trebuie încălzit uniform la o distanță de aproximativ 5-15 cm de duză, mișcându-l încet în jurul piesei de prelucrat până când materialul se înmoaie semnificativ. Apoi este modelat în forma dorită (se recomandă purtarea mănușilor de protecție) și menținut în această poziție până la răcirea completă. Datorită elasticității materialului, o ușoară îndoire dincolo de unghiul țintă este acceptabilă pentru a obține forma dorită după răcire.

Când lucrați pe suprafețe din lemn, de exemplu, pentru a îndepărta vopseaua veche sau pentru a îmbunătăți absorbția petelor, evitați plasarea duzei prea aproape de suprafață pentru a evita arderea acesteia. Se recomandă aplicarea uniformă a aerului cald și inspectarea suprafeței. După terminarea lucrului, orice fibre de lemn deteriorate sau uzate pot fi șlefuite ușor cu șmirghel cu granulație fină.

La contracția manșoanelor și a foliei termocontractabile, selectați o componentă cu un diametru adecvat pentru firul sau componenta protejată. Un flux de aer cald este direcționat uniform de la un capăt la altul, rotind componenta astfel încât materialul să se contracteze treptat pe întreaga sa circumferință, evitând bulele, culele sau supraîncălzirea localizată.

La îndepărtarea plăcilor, covoarelor și a altor tipuri de acoperiri lipite cu adeziv, suprafața este încălzită printr-o mișcare de glisare până când adezivul se înmoaie. Apoi, elementul este îndepărtat cu grijă cu o spatulă sau alt instrument adecvat, separându-l treptat de substrat. Timpul de încălzire trebuie ajustat în funcție de grosimea și tipul de material.

Fluxul de aer cald poate fi folosit și pentru încălzirea și înmuierea petelor de grăsime înainte de îndepărtarea lor, pentru îndepărtarea autocolanțelor, etichetelor, foliilor decorative și foliilor de nuanțare de pe geamuri după încălzirea stratului adeziv și pentru alte lucrări de asamblare și finisare care necesită încălzirea controlată a suprafeței.

NOTĂ: Lăsați dispozitivul să se răcească complet înainte de a-l muta sau depozita.

ÎNȚREȚINERE ȘI DEPOZITARE

ATENȚIE! Înainte de a efectua orice reglaje, lucrări de service sau întreținere, deconectați produsul de la priza electrică. După terminarea lucrărilor, lăsați produsul să se răcească complet. Apoi, verificați starea tehnică a dispozitivului prin inspectarea vizuală a corpului și a mânerului, a cablului electric cu ștecherul și dispozitivul de descărcare a tracțiunii, funcționarea întrerupătorului electric, a fanțelor de ventilație neobstrucționate și a funcționării line. În perioada de garanție, nu dezamblați dispozitivul și nu înlocuiți nicio componentă sau piesă, deoarece acest lucru va anula garanția. Orice nereguli observate în timpul inspecției sau în timpul funcționării reprezintă un semnal pentru o reparație la un centru de service. După terminarea lucrărilor, curățați carcasa, fantele de ventilație, întrerupătoarele, mânerul suplimentar și capacele, de exemplu, cu un jet de aer (la o presiune de maximum 0,3 MPa), o perie sau o cârpă uscată, fără a utiliza substanțe chimice sau lichide de curățare.

Depozitați dispozitivul într-o încăpere uscată, curată și bine ventilată, la o temperatură între +10°C și +40°C, departe de surse de căldură și umiditate. Pistolul de aer cald trebuie depozitat doar după ce s-a răcit complet, a fost deconectat de la sursa de alimentare și nu a fost lăsat la îndemâna copiilor.

CARACTERÍSTICAS DE LA HERRAMIENTA

La pistola de calor es una herramienta eléctrica con aislamiento de Clase II, diseñada para producir un chorro de aire caliente a altas temperaturas. El dispositivo está equipado con una pantalla LCD que muestra los parámetros de funcionamiento. El flujo de aire caliente permite, entre otras cosas, eliminar pinturas al óleo y barnices antiguos de muebles, paneles, suelos, puertas, ventanas, etc., así como moldear y soldar plásticos, contraer fundas termorretráctiles, despegar adhesivos y retirar pegatinas. La pistola de calor también se puede utilizar para soldar tela asfáltica termosellable en aplicaciones de techado, como una solución que permite trabajar sin llama abierta, y para soldar revestimientos de suelo y chaquetas protectoras. La herramienta se puede utilizar en el hogar o en el taller. El funcionamiento correcto, fiable y seguro del producto depende de su uso adecuado; por lo tanto:

Antes de utilizar la herramienta, lea todo el manual y consérvelo.

El proveedor no es responsable de ningún daño resultante del incumplimiento de las normas de seguridad y recomendaciones de este manual.

EQUIPO

El producto se entrega completo y no requiere montaje adicional.

PARÁMETROS TÉCNICOS

Parámetro	Unidad de medida	Valor
Número de catálogo		YT-82297
Tensión de red	[V~]	220 - 230
Frecuencia de la red	[Hz]	50 / 60
Potencia nominal	[W]	3000
Temperatura de soplado	[°C]	50 - 600
Flujo de aire	[l/min]	750
Longitud del cable	[m]	3
Clase de aislamiento		II
Masa	[kg]	1,39

ADVERTENCIAS DE SEGURIDAD

¡Advertencia! Lea todas las advertencias de seguridad, ilustraciones y especificaciones que se incluyen con este dispositivo . No seguirlas podría provocar una descarga eléctrica, un incendio o lesiones graves.

Conserve todas las advertencias e instrucciones para futuras consultas.

Este equipo puede ser utilizado por niños mayores de 8 años, personas con discapacidades físicas o mentales, o personas sin experiencia ni conocimiento del equipo, siempre que se les supervise o se les instruya sobre su uso seguro para que comprendan los riesgos. Los niños no deben jugar con el equipo. No deben limpiarlo ni realizarle mantenimiento sin supervisión.

El uso descuidado del equipo puede provocar incendios. Extreme las precauciones al utilizar el equipo en zonas que contengan materiales inflamables, especialmente gases inflamables. No dirija una corriente de aire caliente hacia el mismo lugar durante períodos prolongados ni utilice el equipo en presencia de una atmósfera explosiva. Tenga en cuenta que el calor puede transferirse a materiales inflamables ocultos. Las altas temperaturas y el calor intenso aumentan fácilmente el riesgo de incendio y explosión. Los gases y humos generados durante el funcionamiento pueden contener sustancias nocivas, por lo que el área de trabajo debe estar bien ventilada. Después de utilizar el equipo, colóquelo sobre su soporte y deje que se enfríe por completo antes de guardarlo. No deje el equipo desatendido mientras esté en funcionamiento. Al abandonar el área de trabajo, apague siempre el equipo

y desconecte el enchufe de la toma de corriente.

El dispositivo no está diseñado para usarse en entornos húmedos o con alta humedad. La temperatura en el lugar donde se utilice debe estar entre +10 °C y +40 °C, y la humedad relativa debe ser inferior al 70 % sin condensación. El dispositivo no debe exponerse a la lluvia. No lo utilice en el baño ni cerca del agua.

Fuente de alimentación y cable de alimentación

Antes de conectar el dispositivo a la red eléctrica, asegúrese de que el voltaje, la frecuencia y la capacidad de la red eléctrica coincidan con los valores indicados en la placa de características del dispositivo. El enchufe debe ser compatible con la toma de corriente; no se permiten modificaciones en el enchufe ni en la toma. El dispositivo debe conectarse directamente a una toma de corriente simple; está prohibido el uso de alargadores, enchufes múltiples o dobles. El circuito de red debe estar equipado con un fusible de 16 A. Antes de comenzar a trabajar, compruebe que la carcasa, el cable de alimentación y el enchufe no estén dañados. Si encuentra algún daño, no continúe con el uso; no utilice el producto con un cable de alimentación o enchufe dañado. El cable de alimentación o el enchufe no se pueden reparar; si están dañados, desconéctelos inmediatamente de la red eléctrica y sustitúyalos por uno nuevo en buen estado en un centro de servicio autorizado. El cable de alimentación solo se puede conectar a la toma de corriente cuando el interruptor del dispositivo esté apagado. Desenchufe siempre el enchufe de la toma de corriente después de terminar el trabajo. No deje el dispositivo sin supervisión mientras esté en funcionamiento; desconecte siempre el enchufe de alimentación al abandonar su puesto de trabajo. Evite el contacto del cable de alimentación con bordes afilados, objetos o superficies calientes. Desenrolle siempre completamente el cable de alimentación cuando utilice el dispositivo y colóquelo de forma que no represente un obstáculo ni un peligro de tropiezo. La toma de corriente debe estar ubicada de forma que el enchufe del dispositivo se pueda desconectar rápidamente. Al desconectar el enchufe, tire siempre de la carcasa, nunca del cable. No transporte ni tire del dispositivo tirando del cable de alimentación, ni permita que este entre en contacto con fuentes de calor. Las partes metálicas del dispositivo pueden estar muy calientes durante e inmediatamente después de su uso; no las toque, ya que esto puede causar quemaduras graves. Si necesita mover el dispositivo o sus partes calientes antes de que se enfríe, use guantes para protegerse de los efectos de las altas temperaturas. Después de usarlo, deje que el dispositivo se enfríe solo. Si no tiene una función de enfriamiento especial, no acelere el proceso de enfriamiento de ninguna manera. No dirija el flujo de aire caliente hacia personas o animales, ni pruebe la temperatura dirigiendo el flujo de aire hacia ninguna parte del cuerpo. No utilice el dispositivo como secador de pelo. No toque la boquilla de la pistola de calor ni el conducto de aire externo, ya que esto puede causar quemaduras. La boquilla no debe colocarse demasiado cerca de la pieza de trabajo para evitar el sobrecalentamiento. Nunca bloquee ni restrinja el flujo de aire de la pistola de calor. Asegúrese de que el suelo cerca del dispositivo no sea resbaladizo para evitar resbalones, lo que podría causar lesiones graves.

USO DEL PRODUCTO

¡NOTA! Es posible que la boquilla emita una pequeña cantidad de humo durante el primer uso. Esto es normal y se debe a que el agente anticorrosivo se desprende de la superficie del elemento calefactor y desaparecerá tras un breve periodo de uso. Tras un uso prolongado, la punta de la boquilla puede oscurecerse o cubrirse con una capa. Esto es un efecto natural de las altas

temperaturas y no afecta al correcto funcionamiento de la pistola de calor.

Encender y apagar el dispositivo

Antes de conectar la pistola de calor a la fuente de alimentación, asegúrese de que el interruptor esté en la posición „0“. Luego, enchufe el cable de alimentación a una toma de corriente y apunte la boquilla hacia la superficie a tratar. Para encender la pistola de calor, deslice el interruptor a la posición „I“. La pantalla mostrará la temperatura objetivo configurada y el dispositivo comenzará a calentar el aire.

La pistola de calor cuenta con un control de temperatura con flujo de aire suave. La temperatura se ajusta mediante los botones de aumento y disminución. Se recomienda comenzar con una temperatura más baja e ir aumentándola gradualmente según el tipo de trabajo. Esto ayuda a prolongar la vida útil del elemento calefactor y reduce el riesgo de dañar el material procesado. Después de usarla, se recomienda bajar la temperatura al mínimo y dejarla funcionando durante aproximadamente 15 segundos para acelerar el enfriamiento. A continuación, gire el interruptor a la posición „0“, desconecte el enchufe de la toma de corriente y coloque la pistola de calor en posición vertical estable, con la boquilla hacia arriba, sobre una superficie resistente al calor. Deje que la pistola de calor se enfríe completamente antes de guardarla.

Trabajar con una pistola de calor

Antes de comenzar a trabajar, seleccione la temperatura y la distancia adecuadas entre la boquilla y el material a procesar. Especialmente al procesar plásticos, pinturas, barnices, adhesivos y sustancias similares, se pueden generar humos, por lo que se recomienda trabajar en un área bien ventilada y usar protección respiratoria. Antes del procesamiento, es recomendable realizar una prueba en un área poco visible, comenzando con una temperatura más baja y aumentándola gradualmente, observando la reacción del material.

Al retirar pinturas y barnices, aplique un chorro de aire caliente sobre la capa anterior con movimientos suaves, evitando permanecer mucho tiempo en un mismo punto. Una vez que la pintura o el barniz se haya ablandado, retirelo con una espátula o raspador. Si es necesario, repita el proceso de calentamiento y retirada hasta obtener la limpieza deseada.

Al trabajar cerca de vidrio, por ejemplo, al retirar pintura de marcos de ventanas, se recomienda mantener la boquilla a una mayor distancia de la superficie del vidrio, aproximadamente 20-30 cm, o usar una protección, como un listón de madera. Esto reduce el riesgo de que el vidrio se sobrecaliente, se dañe o se agriete.

Al conformar piezas de plástico, como tubos o perfiles, el material debe calentarse uniformemente a una distancia aproximada de 5 a 15 cm de la boquilla, moviéndolo lentamente alrededor de la pieza hasta que se ablande considerablemente. A continuación, se le da la forma deseada (se recomienda usar guantes de protección) y se mantiene en esta posición hasta que se enfríe por completo. Debido a la elasticidad del material, se permite una ligera flexión más allá del ángulo objetivo para lograr la forma deseada después del enfriamiento.

Al trabajar sobre superficies de madera, por ejemplo, para eliminar pintura vieja o mejorar la absorción de tintes, evite colocar la boquilla demasiado cerca de la superficie para evitar quemarla. Se recomienda aplicar el aire caliente uniformemente e inspeccionar la superficie. Al finalizar el trabajo, las fibras de madera dañadas o deshilachadas se pueden lijar ligeramente con papel de lija de grano fino.

Al contraer fundas y películas termorretráctiles, seleccione un componente con un diámetro adecuado para el cable o componente a proteger. Se aplica una corriente de aire caliente uniformemente de un extremo al otro, girando el componente para que el material se contraiga gradualmente en toda su circunferencia, evitando burbujas, arrugas o sobrecalentamiento localizado.

Al retirar azulejos, alfombras y otros revestimientos adhesivos, la superficie se calienta con un movimiento deslizante hasta que el adhesivo se ablanda. A continuación, se retira el elemento con cuidado con una espátula u otra herramienta adecuada, separándolo gradualmente del sustrato. El tiempo de calentamiento debe ajustarse según el grosor y el tipo de material.

El flujo de aire caliente también se puede utilizar para calentar y ablandar manchas de grasa antes de eliminarlas, para quitar pegatinas, etiquetas, láminas decorativas y láminas tintadas de las ventanas después de calentar la capa adhesiva y para otros trabajos de montaje y acabado que requieran un calentamiento controlado de la superficie.

NOTA: Deje que el dispositivo se enfríe completamente antes de moverlo o guardarlo.

MANTENIMIENTO Y ALMACENAMIENTO

¡PRECAUCIÓN! Antes de realizar cualquier ajuste, reparación o mantenimiento, desenchufe el producto de la toma de corriente. Tras finalizar el trabajo, deje que el producto se enfríe por completo. A continuación, compruebe el estado técnico del dispositivo inspeccionando visualmente el cuerpo y el mango, el cable eléctrico con el enchufe y el protector de cables, el funcionamiento del interruptor eléctrico, las ranuras de ventilación sin obstrucciones y su correcto funcionamiento. Durante el período de garantía, no desmonte el dispositivo ni sustituya ningún componente o pieza, ya que esto anulará la garantía. Cualquier irregularidad observada durante la inspección o el funcionamiento es una señal de que debe acudir a un centro de servicio técnico. Tras finalizar el trabajo, limpie la carcasa, las ranuras de ventilación, los interruptores, el mango adicional y las cubiertas, por ejemplo, con un chorro de aire (a una presión no superior a 0,3 MPa), un cepillo o un paño seco, sin utilizar productos químicos ni líquidos de limpieza. Guarde el dispositivo en un lugar seco, limpio y bien ventilado, a una temperatura entre +10 °C y +40 °C, alejado de fuentes de calor y humedad. La pistola de calor solo debe almacenarse cuando esté completamente fría, desconectada de la fuente de alimentación y fuera del alcance de los niños.

CARACTÉRISTIQUES DE L'OUTIL

Le pistolet thermique est un outil électrique à isolation de classe II, conçu pour produire un jet d'air chaud à haute température. Il est équipé d'un écran LCD affichant ses paramètres de fonctionnement. Ce jet d'air chaud permet, entre autres, d'éliminer les anciennes peintures à l'huile et les vernis des meubles, lambris, sols, portes, fenêtres, etc., ainsi que de modeler et souder les plastiques, de rétracter les gaines thermorétractables, de ramollir les adhésifs et de retirer les autocollants. Le pistolet thermique peut également être utilisé pour souder les feutres isolants thermoscellables en toiture, offrant ainsi une solution permettant de travailler sans flamme nue, et pour souder les revêtements de sol et les vestes de protection. Cet outil peut être utilisé à la maison ou en atelier. Un fonctionnement correct, fiable et sûr du produit dépend d'une utilisation appropriée.

Avant d'utiliser l'outil, lisez attentivement le manuel d'utilisation et conservez-le.

Le fournisseur décline toute responsabilité pour les dommages résultant du non-respect des consignes et recommandations de sécurité de ce manuel.

ÉQUIPEMENT

Le produit est livré complet et ne nécessite aucun assemblage supplémentaire.

PARAMÈTRES TECHNIQUES

Paramètre	Unité de mesure	Valeur
Numéro de catalogue		YT-82297
Tension du secteur	[V~]	220 - 230
Fréquence du réseau	[Hz]	50 / 60
Puissance nominale	[W]	3000
température de soufflage	[°C]	50 - 600
Débit d'air	[l/min]	750
longueur du câble	[m]	3
classe d'isolation		II
Masse	[kg]	1,39

AVERTISSEMENTS DE SÉCURITÉ

Avertissement ! Lisez attentivement toutes les consignes de sécurité, les illustrations et les spécifications fournies avec cet appareil . Le non-respect de ces consignes peut entraîner un choc électrique, un incendie ou des blessures graves.

Conservez tous les avertissements et instructions pour référence ultérieure.

Ce matériel peut être utilisé par des enfants de 8 ans et plus, par des personnes ayant des capacités physiques ou mentales réduites, ou par des personnes n'ayant pas l'expérience et les connaissances nécessaires concernant son utilisation, à condition qu'elles soient encadrées et qu'une formation leur soit dispensée quant à son utilisation en toute sécurité, afin qu'elles comprennent les risques encourus. Les enfants ne doivent pas jouer avec ce matériel. Ils ne doivent pas non plus le nettoyer ou l'entretenir sans surveillance.

L'utilisation imprudente de l'équipement peut provoquer un incendie. Faites preuve d'une extrême prudence lors de son utilisation dans des zones contenant des matériaux inflammables, notamment des gaz inflammables. Ne dirigez pas un flux d'air chaud vers le même endroit pendant une période prolongée et n'utilisez pas l'équipement en présence d'une atmosphère explosive. Sachez que la chaleur peut se transmettre à des matériaux inflammables situés hors de votre vue. Les températures élevées et la chaleur intense augmentent facilement le risque d'incendie et d'explosion. Les gaz et les fumées générés pendant le fonctionnement peuvent contenir des substances nocives ; la zone de travail doit donc être bien ventilée. Après utilisation, placez l'équipement sur son support et laissez-le refroidir complètement avant de le ranger. Ne laissez jamais l'équipement sans surveillance lorsqu'il

est en marche. Lorsque vous quittez la zone de travail, éteignez toujours l'équipement et débranchez-le de la prise.

Cet appareil n'est pas conçu pour être utilisé dans des environnements humides ou à forte humidité. La température du lieu d'utilisation doit être comprise entre +10 °C et +40 °C, et l'humidité relative inférieure à 70 % (sans condensation). L'appareil ne doit pas être exposé aux précipitations. Ne pas utiliser dans une salle de bain ou à proximité d'un point d'eau.

bloc d'alimentation et cordon d'alimentation

Avant de brancher l'appareil, assurez-vous que la tension, la fréquence et la capacité du réseau électrique correspondent aux valeurs indiquées sur la plaque signalétique de l'appareil. La fiche doit être compatible avec la prise ; aucune modification de la fiche ou de la prise n'est autorisée. L'appareil doit être branché directement sur une prise secteur unique ; l'utilisation de rallonges, de multiprises ou de prises doubles est interdite. Le circuit électrique doit être équipé d'un fusible de 16 A. Avant toute utilisation, vérifiez que le boîtier, le câble d'alimentation et la fiche ne sont pas endommagés. En cas de dommage, n'utilisez pas l'appareil avec un câble d'alimentation ou une fiche endommagés. Le câble d'alimentation et la fiche ne sont pas réparables ; s'ils sont endommagés, débranchez-les immédiatement du secteur et faites-les remplacer par un câble neuf et fonctionnel dans un centre de service agréé. Le câble d'alimentation ne peut être branché que lorsque l'appareil est éteint. Débranchez toujours la fiche après utilisation. Ne laissez jamais l'appareil sans surveillance lorsqu'il est en marche ; débranchez toujours la fiche lorsque vous quittez votre poste de travail. Évitez tout contact entre le cordon d'alimentation et les arêtes vives, les objets chauds ou les surfaces chaudes. Déroulez toujours complètement le cordon d'alimentation lorsque l'appareil est en marche et positionnez-le de manière à ce qu'il ne constitue pas un obstacle ou un risque de trébuchement. La prise de courant doit être située de façon à pouvoir débrancher rapidement la fiche de l'appareil. Lors du débranchement, tirez toujours sur le boîtier de la fiche et jamais sur le câble. Ne transportez pas et ne tirez pas sur l'appareil par le cordon d'alimentation et ne laissez pas ce dernier entrer en contact avec des sources de chaleur.

Les parties métalliques de l'appareil peuvent être très chaudes pendant et immédiatement après utilisation ; ne les touchez pas, car cela pourrait provoquer de graves brûlures. Si vous devez déplacer l'appareil ou ses parties chaudes avant qu'il ne refroidisse, portez des gants pour vous protéger des hautes températures. Après utilisation, laissez l'appareil refroidir naturellement. S'il ne dispose pas d'une fonction de refroidissement, n'accélérez en aucun cas le processus de refroidissement. Ne dirigez pas le flux d'air chaud vers des personnes ou des animaux et ne testez pas la température en dirigeant le flux d'air vers une partie quelconque du corps. N'utilisez pas l'appareil comme un sèche-cheveux. Ne touchez pas la buse du pistolet thermique ni le conduit d'air externe, car cela pourrait provoquer des brûlures. La buse ne doit pas être placée trop près de la pièce à travailler afin d'éviter toute surchauffe. Ne bloquez ni ne restreignez jamais le flux d'air du pistolet thermique. Assurez-vous que le sol à proximité de l'appareil n'est pas glissant afin d'éviter les chutes, qui pourraient entraîner des blessures graves.

UTILISATION DU PRODUIT

Remarque ! Il est possible qu'une légère fumée s'échappe de la buse lors de la première utilisation. Ce phénomène est normal et résulte de la combustion de l'agent anticorrosion à la surface de l'élément chauffant. La fumée disparaîtra après

quelques instants d'utilisation. Après une utilisation prolongée, l'extrémité de la buse peut s'assombrir ou se recouvrir d'un dépôt. Il s'agit d'un effet naturel de la haute température, sans incidence sur le bon fonctionnement du pistolet thermique.

Allumer et éteindre l'appareil

Avant de brancher le pistolet thermique à l'alimentation, assurez-vous que l'interrupteur est sur la position « 0 ». Branchez ensuite le cordon d'alimentation à une prise de courant et dirigez la buse vers la surface à traiter. Pour allumer le pistolet thermique, faites glisser l'interrupteur sur la position « I ». L'écran affichera la température cible réglée et l'appareil commencera à chauffer l'air. Le pistolet thermique est équipé d'un système de contrôle de température par flux d'air continu. La température se règle à l'aide des boutons d'augmentation et de diminution. Il est recommandé de commencer par une température basse et de l'augmenter progressivement en fonction du type de travail effectué. Cela permet de prolonger la durée de vie de l'élément chauffant et de réduire le risque d'endommager le matériau traité.

Après utilisation, il est recommandé de baisser la température au minimum et de laisser l'appareil fonctionner pendant environ 15 secondes pour accélérer le refroidissement. Ensuite, mettez l'interrupteur sur la position « 0 », débranchez la prise et placez le pistolet thermique à la verticale, buse vers le haut, sur une surface résistante à la chaleur. Laissez-le refroidir complètement avant de le ranger.

Utilisation d'un pistolet thermique

Avant de commencer le travail, sélectionnez la température appropriée et la distance entre la buse et le matériau à traiter. Lors du traitement de plastiques, de peintures, de vernis, d'adhésifs et de substances similaires, des fumées peuvent se dégager ; il est donc recommandé de travailler dans un endroit bien ventilé et de porter un appareil de protection respiratoire. Avant tout traitement proprement dit, il est conseillé d'effectuer un essai dans une zone peu visible, en commençant par une température basse et en l'augmentant progressivement, afin d'observer la réaction du matériau.

Pour décapier peintures et vernis, dirigez un jet d'air chaud sur l'ancien revêtement en effectuant un mouvement de glissement, sans insister trop longtemps au même endroit. Une fois la peinture ou le vernis ramolli, retirez-le à l'aide d'une spatule ou d'un grattoir. Si nécessaire, répétez l'opération de chauffage et de décapage jusqu'à obtenir la surface souhaitée.

Lorsqu'on travaille à proximité de vitres, par exemple pour décapier la peinture des cadres de fenêtres, il est recommandé de maintenir la buse à une distance d'environ 20 à 30 cm de la surface vitrée, ou d'utiliser un écran de protection, comme une baguette de bois. Cela réduit le risque de surchauffe, d'endommagement ou de fissuration du verre.

Lors du formage de pièces en plastique telles que des tubes ou des profilés, le matériau doit être chauffé uniformément à une distance d'environ 5 à 15 cm de la buse, en déplaçant lentement celle-ci autour de la pièce jusqu'à ce qu'il ramollisse sensiblement. Il est ensuite mis en forme (le port de gants de protection est recommandé) et maintenu dans cette position jusqu'à refroidissement complet. Du fait de l'élasticité du matériau, un léger cintrage au-delà de l'angle cible est acceptable pour obtenir la forme souhaitée après refroidissement.

Lors de travaux sur des surfaces en bois, par exemple pour enlever de la vieille peinture ou améliorer l'absorption d'une teinture, évitez de placer la buse trop près de la surface afin de ne pas la brûler. Il est recommandé d'appliquer l'air chaud uniformément et d'inspecter la surface. Une fois le travail terminé, les fibres de bois abîmées ou effilochées peuvent être légèrement poncées avec du papier de verre à grain fin.

Lors du rétreint de gaines et de films thermorétractables, choisissez un composant dont le diamètre est adapté au fil ou au composant à protéger. Un flux d'air chaud est dirigé uniformément d'une extrémité à l'autre, en faisant tourner le composant afin que le matériau se rétracte progressivement sur toute sa circonférence, évitant ainsi la formation de bulles, de plis ou de surchauffe localisée. Pour retirer les carreaux, moquettes et autres revêtements collés, chauffez la surface en effectuant un mouvement de glissement jusqu'à ce que l'adhésif ramollisse. Décollez ensuite délicatement l'élément à l'aide d'une spatule ou d'un outil adapté, en le séparant progressivement du support. La durée de chauffage doit être ajustée en fonction de l'épaisseur et du type de matériau. Le flux d'air chaud peut également être utilisé pour chauffer et ramollir les taches de graisse avant de les enlever, pour retirer les autocollants, les étiquettes, les films décoratifs et les films teintés des fenêtres après avoir chauffé la couche adhésive, et pour d'autres travaux d'assemblage et de finition nécessitant un chauffage contrôlé de la surface.

REMARQUE : Laissez l'appareil refroidir complètement avant de le déplacer ou de le ranger.

ENTRETIEN ET STOCKAGE

ATTENTION ! Avant toute intervention (réglage, entretien, maintenance), débranchez l'appareil. Après utilisation, laissez-le refroidir complètement. Vérifiez ensuite son état technique en inspectant visuellement le boîtier et la poignée, le cordon d'alimentation (fiche et serre-câble inclus), le fonctionnement de l'interrupteur, la perméabilité des fentes de ventilation et le bon fonctionnement de l'appareil. Pendant la période de garantie, ne démontez pas l'appareil et ne remplacez aucun composant ni pièce, sous peine d'annulation de la garantie. Toute anomalie constatée lors de l'inspection ou du fonctionnement nécessite une réparation en centre de service agréé. Après utilisation, nettoyez le boîtier, les fentes de ventilation, les interrupteurs, la poignée supplémentaire et les couvercles, par exemple à l'aide d'une soufflette (pression maximale de 0,3 MPa), d'une brosse ou d'un chiffon sec, sans utiliser de produits chimiques ni de liquides de nettoyage.

Rangez l'appareil dans une pièce sèche, propre et bien ventilée, à une température comprise entre +10 °C et +40 °C, à l'abri de toute source de chaleur et d'humidité. Le pistolet thermique ne doit être rangé que lorsqu'il est complètement refroidi, débranché et hors de portée des enfants.

CARATTERISTICHE DELL'UTENSILE

La pistola termica è un utensile elettrico con isolamento di Classe II, progettato per produrre un getto d'aria calda ad alte temperature. Il dispositivo è dotato di un display LCD che visualizza i parametri operativi dell'utensile. Il flusso d'aria calda consente, tra le altre cose, la rimozione di vecchie pitture a olio e rivestimenti di vernice da mobili, rivestimenti, pavimenti, porte, finestre, ecc., nonché la modellatura e la saldatura di materie plastiche, il restringimento di guaine termoretraibili, l'allentamento di adesivi e la rimozione di adesivi. La pistola termica può essere utilizzata anche per la saldatura di feltro termosaldabile per tetti, come soluzione che consente di lavorare senza l'uso di fiamme libere, e per la saldatura di rivestimenti per pavimenti e guaine protettive. L'utensile può essere utilizzato in ambienti domestici o in officina. Il funzionamento corretto, affidabile e sicuro del prodotto dipende dal suo utilizzo corretto, pertanto:

Prima di utilizzare l'utensile, leggere attentamente l'intero manuale e conservarlo.

Il fornitore non è responsabile per eventuali danni derivanti dal mancato rispetto delle norme di sicurezza e delle raccomandazioni contenute nel presente manuale.

ATTREZZATURA

Il prodotto viene consegnato completo e non necessita di ulteriore montaggio.

PARAMETRI TECNICI

Parametro	Unità di misura	Valore
Numero di catalogo		YT-82297
Tensione di rete	[V~]	220 - 230
Frequenza di rete	[Hz]	50 / 60
Potenza nominale	[W]	3000
Temperatura di soffiaggio	[°C]	50 - 600
Flusso d'aria	[l/min]	750
Lunghezza del cavo	[m]	3
Classe di isolamento		II
Massa	[kg]	1,39

AVVERTENZE DI SICUREZZA

Attenzione! Leggere attentamente tutte le avvertenze di sicurezza, le illustrazioni e le specifiche fornite con questo dispositivo . La mancata osservanza di tali avvertenze può causare scosse elettriche, incendi o lesioni gravi.

Conservare tutte le avvertenze e le istruzioni per riferimento futuro.

Questa apparecchiatura può essere utilizzata da bambini di età pari o superiore a 8 anni, da persone con capacità fisiche o mentali ridotte o da persone prive di esperienza e conoscenza dell'apparecchiatura, a condizione che siano supervisionate o istruite sull'uso sicuro dell'apparecchiatura, in modo che ne comprendano i rischi. I bambini non devono giocare con l'apparecchiatura. I bambini non devono pulire o effettuare la manutenzione dell'apparecchiatura senza supervisione.

L'uso improprio dell'attrezzatura può causare incendi. Prestare la massima cautela quando si utilizza l'attrezzatura in aree contenenti materiali infiammabili, in particolare gas infiammabili. Non dirigere un flusso di aria calda nello stesso punto per periodi prolungati e non utilizzare l'attrezzatura in presenza di un'atmosfera esplosiva. Tenere presente che il calore può essere trasferito a materiali infiammabili situati fuori dalla vista. Le alte temperature e il calore intenso aumentano facilmente il rischio di incendi ed esplosioni. I gas e i fumi generati durante il funzionamento possono contenere sostanze nocive, pertanto l'area di lavoro deve essere ben ventilata. Dopo aver utilizzato l'attrezzatura, posizionarla sul suo supporto e lasciarla raffreddare completamente prima di riparla. Non lasciare l'attrezzatura incustodita mentre è in funzione. Quando si abbandona l'area di lavoro, spegnere sempre l'attrezzatura

e scollegare la spina dalla presa di corrente.

Il dispositivo non è destinato all'uso in ambienti con elevata umidità o bagnati. La temperatura nel luogo di utilizzo del dispositivo deve essere compresa tra +10 °C e +40 °C e l'umidità relativa deve essere inferiore al 70% senza condensa. Il dispositivo non deve essere esposto a precipitazioni. Non utilizzare il dispositivo in bagno o in prossimità di acqua.

Alimentatore e cavo di alimentazione

Prima di collegare il dispositivo alla rete elettrica, assicurarsi che tensione, frequenza e capacità della rete elettrica corrispondano ai valori indicati sulla targhetta identificativa del dispositivo. La spina deve essere adatta alla presa; non sono consentite modifiche alla spina o alla presa. Il dispositivo deve essere collegato direttamente a una presa di corrente singola: è vietato l'uso di prolunghe, prese multiple o doppie. Il circuito di rete deve essere dotato di un fusibile da 16 A. Prima di iniziare il lavoro, verificare che l'alloggiamento, il cavo di alimentazione e la spina non siano danneggiati. In caso di danni, interrompere l'utilizzo: non utilizzare il prodotto con un cavo di alimentazione o una spina danneggiati. Il cavo di alimentazione o la spina non possono essere riparati; in caso di danni, scollegarli immediatamente dalla rete elettrica e sostituirli con uno nuovo e integro presso un centro di assistenza autorizzato. Il cavo di alimentazione può essere collegato alla presa solo quando l'interruttore del dispositivo è in posizione di spento. Scollegare sempre la spina dalla presa al termine del lavoro. Non lasciare il dispositivo incustodito mentre è in funzione; scollegare sempre la spina di alimentazione quando si lascia la postazione di lavoro. Evitare il contatto del cavo di alimentazione con spigoli vivi, oggetti o superfici calde. Srotolare sempre completamente il cavo di alimentazione quando il dispositivo è in uso e posizionarlo in modo che non rappresenti un ostacolo o un pericolo di inciampo. La presa di corrente deve essere posizionata in modo che la spina di alimentazione del dispositivo possa essere scollegata rapidamente. Quando si scollega la spina, tirare sempre l'alloggiamento della spina, mai il cavo. Non trasportare o tirare il dispositivo per il cavo di alimentazione ed evitare che il cavo entri in contatto con fonti di calore.

Le parti metalliche del dispositivo possono essere molto calde durante e subito dopo l'uso: non toccarle poiché ciò può causare gravi ustioni. Se è necessario spostare il dispositivo o le sue parti calde prima che si raffreddi, indossare guanti per proteggersi dagli effetti delle alte temperature. Dopo l'uso, lasciare che il dispositivo si raffreddi da solo. Se non dispone di una funzione di raffreddamento speciale, non accelerare in alcun modo il processo di raffreddamento. Non dirigere il flusso d'aria calda verso persone o animali e non testare la temperatura dirigendo il flusso d'aria verso qualsiasi parte del corpo. Non utilizzare il dispositivo come asciugacapelli. Non toccare l'ugello della pistola termica o il condotto dell'aria esterno, poiché ciò potrebbe causare ustioni. L'ugello non deve essere posizionato troppo vicino al pezzo in lavorazione per evitare il surriscaldamento. Non bloccare o limitare mai il flusso d'aria della pistola termica. Assicurarsi che il pavimento vicino al dispositivo non sia scivoloso per evitare scivolamenti, che potrebbero causare gravi lesioni.

USO DEL PRODOTTO

NOTA! Durante il primo utilizzo, dall'ugello potrebbe fuoriuscire una piccola quantità di fumo. Questo è normale e deriva dalla combustione dell'agente anticorrosivo sulla superficie dell'elemento riscaldante; il fumo scomparirà dopo un breve periodo di utilizzo. Dopo un uso prolungato, la punta dell'ugello potrebbe scurirsi o ricoprirsi di una patina. Si tratta di un effetto naturale delle alte temperature e non compromette il corretto funzionamento della pistola termica.

Accensione e spegnimento del dispositivo

Prima di collegare la pistola termica all'alimentazione, assicurarsi che l'interruttore sia in posizione „0“. Quindi, collegare il cavo di alimentazione a una presa di corrente e puntare l'ugello verso la superficie da trattare. Per accendere la pistola termica, far scorrere l'interruttore in posizione „I“. Il display mostrerà la temperatura target attualmente impostata e il dispositivo inizierà a riscaldare l'aria.

La pistola termica è dotata di un controllo della temperatura del flusso d'aria continuo. La temperatura viene regolata tramite i pulsanti di aumento e diminuzione. Si consiglia di iniziare con una temperatura più bassa e di aumentarla gradualmente a seconda del tipo di lavoro da eseguire. Questo contribuisce a prolungare la durata dell'elemento riscaldante e riduce il rischio di danni al materiale in lavorazione.

Dopo l'uso, si consiglia di abbassare la temperatura al minimo possibile e di lasciare il dispositivo in funzione per circa 15 secondi per accelerare il raffreddamento. Quindi, ruotare l'interruttore in posizione „0“, scollegare la spina dalla presa di corrente e posizionare la pistola termica in posizione verticale e stabile, con l'ugello rivolto verso l'alto, su una superficie resistente al calore. Lasciare raffreddare completamente la pistola termica prima di riporla.

Lavorare con una pistola termica

Prima di iniziare il lavoro, selezionare la temperatura e la distanza appropriate tra l'ugello e il materiale da lavorare. In particolare, durante la lavorazione di materie plastiche, rivestimenti, vernici, adesivi e sostanze simili, possono essere generati fumi, pertanto si raccomanda di lavorare in un'area ben ventilata e di indossare protezioni respiratorie. Prima della lavorazione vera e propria, si consiglia di eseguire un test in un'area poco visibile, iniziando a una temperatura più bassa e aumentandola gradualmente, osservando la reazione del materiale.

Quando si rimuovono pitture e vernici, dirigere un getto d'aria calda sulla vecchia vernice con un movimento fluido, evitando di soffermarsi a lungo su un unico punto. Una volta che la vernice o la vernice si è ammorbidita, rimuovere la vernice con una spatola o un raschietto. Se necessario, ripetere il processo di riscaldamento e rimozione fino a ottenere la pulizia desiderata.

Quando si lavora vicino al vetro, ad esempio quando si rimuove la vernice dai telai delle finestre, si consiglia di tenere l'ugello a una distanza maggiore dalla superficie del vetro, circa 20-30 cm, o di utilizzare una protezione, come una striscia di legno. Questo riduce il rischio di surriscaldamento, danneggiamento o rottura del vetro.

Quando si formano componenti in plastica come tubi o profili, il materiale deve essere riscaldato uniformemente a una distanza di circa 5-15 cm dall'ugello, muovendolo lentamente intorno al pezzo fino a quando non si ammorbidisce significativamente. Viene quindi modellato nella forma desiderata (si consiglia di indossare guanti protettivi) e mantenuto in questa posizione fino al completo raffreddamento. Data l'elasticità del materiale, è accettabile una leggera piegatura oltre l'angolo desiderato per ottenere la forma desiderata dopo il raffreddamento.

Quando si lavora su superfici in legno, ad esempio per rimuovere vecchie vernici o migliorare l'assorbimento delle macchie, evitare di posizionare l'ugello troppo vicino alla superficie per evitare di bruciarla. Si consiglia di distribuire l'aria calda in modo uniforme e di ispezionare la superficie. Dopo aver terminato il lavoro, eventuali fibre di legno danneggiate o sfilacciate possono essere leggermente carteggiate con carta vetrata a grana fine.

Quando si termoretraggono manicotti e film termoretraibili, selezionare un componente con un diametro appropriato al filo o al componente da proteggere. Un flusso di aria calda viene indirizzato uniformemente da un'estremità all'altra, ruotando il componente in modo che il materiale si restringa gradualmente lungo tutta la sua circonferenza, evitando bolle, pieghe o surriscaldamenti localizzati.

Per la rimozione di piastrelle, tappeti e altri rivestimenti adesivi, la superficie viene riscaldata con un movimento di scorrimento fino a quando l'adesivo non si ammorbidisce. L'elemento viene quindi staccato con cautela con una spatola o un altro strumento idoneo, separandolo gradualmente dal substrato. Il tempo di riscaldamento deve essere regolato in base allo spessore e al tipo di materiale. Il flusso d'aria calda può essere utilizzato anche per riscaldare e ammorbidire le macchie di grasso prima di rimuoverle, per rimuovere adesivi, etichette, pellicole decorative e pellicole oscuranti dai vetri dopo aver riscaldato lo strato adesivo e per altri lavori di assemblaggio e finitura che richiedono un riscaldamento controllato della superficie.

NOTA: lasciare raffreddare completamente il dispositivo prima di spostarlo o riporlo.

MANUTENZIONE E CONSERVAZIONE

ATTENZIONE! Prima di effettuare qualsiasi regolazione, manutenzione o assistenza, scollegare il prodotto dalla presa elettrica. Al termine del lavoro, lasciare raffreddare completamente il prodotto. Quindi, verificare le condizioni tecniche del dispositivo ispezionando visivamente il corpo e l'impugnatura, il cavo elettrico con la spina e il pressacavo, il funzionamento dell'interruttore elettrico, la presenza di fessure di ventilazione libere e il corretto funzionamento. Durante il periodo di garanzia, non smontare il dispositivo né sostituire componenti o parti, poiché ciò invaliderebbe la garanzia. Qualsiasi irregolarità osservata durante l'ispezione o durante il funzionamento è un segnale per una riparazione presso un centro di assistenza. Al termine del lavoro, pulire l'alloggiamento, le fessure di ventilazione, gli interruttori, l'impugnatura aggiuntiva e i coperchi, ad esempio con un getto d'aria (a una pressione non superiore a 0,3 MPa), una spazzola o un panno asciutto, senza utilizzare prodotti chimici o detersivi.

Conservare il dispositivo in un luogo asciutto, pulito e ben ventilato, a una temperatura compresa tra +10°C e +40°C, lontano da fonti di calore e umidità. La pistola termica deve essere conservata solo quando completamente fredda, scollegata dall'alimentazione e fuori dalla portata dei bambini.

GEREEDSCHAPSKENMERKEN

Het hetelucht pistool is een elektrisch gereedschap met isolatieklasse II, ontworpen om een heteluchtstoot bij hoge temperaturen te produceren. Het apparaat is uitgerust met een lcd-scherm dat de bedrijfsparameters van het gereedschap weergeeft. De heteluchtstroom maakt onder andere het verwijderen van oude olieverf en vernislagen van meubels, lambrising, vloeren, deuren, ramen, enz. mogelijk, evenals het vormen en lassen van kunststoffen, het krimpen van krimpkousen, het losmaken van lijm en het verwijderen van stickers. Het hetelucht pistool kan ook worden gebruikt voor het lassen van lasbaar dakleer in dakbedekkingstoepassingen, als een oplossing die werken zonder open vuur mogelijk maakt, en voor het lassen van vloerbedekkingen en beschermhoezen. Het apparaat kan zowel thuis als in de werkplaats worden gebruikt. De correcte, betrouwbare en veilige werking van het product is afhankelijk van correct gebruik, daarom:

Lees de volledige handleiding voordat u het gereedschap gaat gebruiken en bewaar deze.

De leverancier is niet aansprakelijk voor schade die ontstaat doordat de veiligheidsvoorschriften en aanbevelingen uit deze handleiding niet worden nageleefd.

APPARATUUR

Het product wordt compleet geleverd en behoeft geen verdere montage.

TECHNISCHE PARAMETERS

Parameter	Meeteenheid	Waarde
Catalogusnummer		YT-82297
Netspanning	[V~]	220 - 230
Netwerkfrequentie	[Hz]	50 / 60
Nominaal vermogen	[W]	3000
Blaas temperatuur	[°C]	50 - 600
Luchtstroom	[l/min]	750
Kabellengte	[m]	3
Isolatieklasse		II
Massa	[kg]	1,39

VEILIGHEIDSWAARSCHUWINGEN

Waarschuwing! Lees alle veiligheidswaarschuwingen, illustraties en specificaties die bij dit apparaat zijn geleverd . Het niet opvolgen hiervan kan leiden tot een elektrische schok, brand of ernstig letsel.

Bewaar alle waarschuwingen en instructies voor toekomstig gebruik.

Deze apparatuur mag worden gebruikt door kinderen van 8 jaar en ouder, door personen met beperkte fysieke of mentale capaciteiten, of door personen die onvoldoende ervaring en kennis hebben met de apparatuur, mits er toezicht of instructies zijn over het veilige gebruik van de apparatuur, zodat de betrokken gevaren worden begrepen. Kinderen mogen niet met de apparatuur spelen. Kinderen mogen de apparatuur niet zonder toezicht schoonmaken of onderhouden.

Onzorgvuldig gebruik van apparatuur kan brand veroorzaken. Wees uiterst voorzichtig bij het gebruik van apparatuur in ruimtes met ontvlambare materialen, met name ontvlambare gassen. Richt geen heteluchtstroom gedurende langere tijd op dezelfde locatie en gebruik de apparatuur niet in een explosieve atmosfeer. Houd er rekening mee dat warmte kan worden overgedragen op ontvlambare materialen die zich buiten het zicht bevinden. Hoge temperaturen en intense hitte verhogen gemakkelijk het risico op brand en explosie. Gassen en dampen die tijdens het gebruik vrijkomen, kunnen schadelijke stoffen bevatten, dus de werkruimte moet goed geventileerd zijn. Plaats de apparatuur na gebruik op de standaard en laat deze volledig afkoelen voordat u deze opbergt. Laat de apparatuur niet onbeheerd achter terwijl deze in werking is. Schakel de apparatuur altijd uit en haal de stekker uit het

stopcontact wanneer u de werkruimte verlaat.

Het apparaat is niet bedoeld voor gebruik in vochtige of natte omgevingen. De temperatuur op de locatie waar het apparaat wordt gebruikt, moet tussen +10 °C en +40 °C liggen en de relatieve luchtvochtigheid moet lager zijn dan 70% (niet-condenserend). Het apparaat mag niet worden blootgesteld aan neerslag. Gebruik het apparaat niet in een badkamer of in de buurt van water.

Voeding en netsnoer

Voordat u het apparaat op het lichtnet aansluit, dient u ervoor te zorgen dat de spanning, frequentie en capaciteit van het lichtnet overeenkomen met de waarden die op het typeplaatje van het apparaat staan vermeld. De stekker moet in het stopcontact passen; wijzigingen aan de stekker of het stopcontact zijn niet toegestaan. Het apparaat moet rechtstreeks op een enkelvoudig stopcontact worden aangesloten; het gebruik van verlengsnoeren, meervoudige stopcontacten of dubbele stopcontacten is verboden. Het lichtnet moet voorzien zijn van een zekering van 16 A. Controleer vóór aanvang van de werkzaamheden of de behuizing, het netsnoer en de stekker onbeschadigd zijn. Stop het gebruik indien nodig; gebruik het product niet met een beschadigd netsnoer of een beschadigde stekker. Het netsnoer of de stekker kan niet worden gerepareerd; indien beschadigd, dient u het onmiddellijk los te koppelen van het lichtnet en te vervangen door een nieuw, defect exemplaar bij een erkend servicecentrum. Het netsnoer mag alleen op het stopcontact worden aangesloten als de schakelaar van het apparaat in de uit-stand staat. Haal na afloop van de werkzaamheden altijd de stekker uit het stopcontact. Laat het apparaat niet onbeheerd achter terwijl het in gebruik is; haal altijd de stekker uit het stopcontact wanneer u uw werkplek verlaat. Vermijd contact tussen het netsnoer en scherpe randen, hete voorwerpen of oppervlakken. Rol het netsnoer altijd volledig af wanneer het apparaat in gebruik is en plaats het zo dat het geen obstakel of struikelgevaar vormt. Het stopcontact moet zo geplaatst zijn dat de stekker van het apparaat snel losgekoppeld kan worden. Trek bij het loskoppelen van de stekker altijd aan de stekkerbehuizing, nooit aan de kabel. Draag of trek het apparaat niet aan het netsnoer en zorg ervoor dat het snoer niet in contact komt met warmtebronnen.

Metalen onderdelen van het apparaat kunnen tijdens en direct na gebruik zeer heet zijn. Raak ze niet aan, aangezien dit ernstige brandwonden kan veroorzaken. Als u het apparaat of de hete onderdelen ervan moet verplaatsen voordat het is afgekoeld, draag dan handschoenen om uzelf te beschermen tegen de effecten van hoge temperaturen. Laat het apparaat na gebruik vanzelf afkoelen. Als het geen speciale koelfunctie heeft, versnel het afkoelingsproces dan op geen enkele manier. Richt de heteluchtstroom niet op mensen of dieren en test de temperatuur niet door de luchtstroom op een lichaamsdeel te richten. Gebruik het apparaat niet als föhn. Raak het mondstuk van de heteluchtpistool of het externe luchtkanaal niet aan, aangezien dit brandwonden kan veroorzaken. Het mondstuk mag niet te dicht bij het werkstuk worden geplaatst om oververhitting te voorkomen. Blokkeer of beperk de luchtstroom van de heteluchtpistool nooit. Zorg ervoor dat de vloer in de buurt van het apparaat niet glad is om uitglijden te voorkomen, wat ernstig letsel kan veroorzaken.

GEBRUIK VAN HET PRODUCT

LET OP! Er kan tijdens het eerste gebruik een kleine hoeveelheid rook uit het mondstuk komen. Dit is normaal en wordt veroorzaakt door het corrosiewerende middel dat van het verwarmingselement afbrandt. Dit verdwijnt na korte tijd. Na langdurig

gebruik kan de punt van het mondstuk donkerder worden of bedekt raken met een laagje. Dit is een natuurlijk gevolg van hoge temperaturen en heeft geen invloed op de goede werking van het heteluchtpistool.

Het apparaat in- en uitschakelen

Voordat u het heteluchtpistool op het lichtnet aansluit, moet u ervoor zorgen dat de schakelaar in de stand „0” staat. Steek vervolgens de stekker in het stopcontact en richt het mondstuk op het te behandelen oppervlak. Om het heteluchtpistool in te schakelen, schuift u de schakelaar naar de stand „I”. Het display toont de momenteel ingestelde temperatuur en het apparaat begint de lucht te verwarmen.

Het heteluchtpistool is uitgerust met een soepele luchtstroomtemperatuurregeling. De temperatuur wordt aangepast met de knopen voor verhogen en verlagen. Het is aan te raden om te beginnen met een lagere temperatuur en deze geleidelijk te verhogen, afhankelijk van het type werk dat wordt uitgevoerd. Dit verlengt de levensduur van het verwarmingselement en vermindert het risico op beschadiging van het te bewerken materiaal.

Na gebruik is het raadzaam de temperatuur zo laag mogelijk te zetten en het apparaat ongeveer 15 seconden te laten draaien om het afkoelen te versnellen. Draai vervolgens de schakelaar naar de „0”-stand, haal de stekker uit het stopcontact en plaats de heteluchtföhn stabiel en verticaal, met het mondstuk naar boven gericht, op een hittebestendige ondergrond. Laat de heteluchtföhn volledig afkoelen voordat u hem opbergt.

Werken met een heteluchtpistool

Selecteer vóór aanvang van de werkzaamheden de juiste temperatuur en afstand tussen het mondstuk en het te verwerken materiaal. Vooral bij de verwerking van kunststoffen, verflagen, lakken, lijmen en soortgelijke stoffen kunnen dampen vrijkomen. Werk daarom in een goed geventileerde ruimte en draag ademhalingsbescherming. Voer vóór de daadwerkelijke verwerking een test uit op een onopvallende plaats. Begin met een lagere temperatuur en verhoog deze geleidelijk, waarbij u de reactie van het materiaal observeert.

Richt bij het verwijderen van verf en lak een glijdende heteluchtstroom op de oude laag. Vermijd langdurig contact met één plek. Zodra de verf of lak zacht is geworden, verwijdert u de laag met een spatel of schraper. Herhaal indien nodig het verhittings- en verwijderingsproces tot de gewenste reinheid is bereikt.

Bij werkzaamheden in de buurt van glas, bijvoorbeeld bij het verwijderen van verf van kozijnen, is het raadzaam om de spuitmond op een grotere afstand van het glasoppervlak te houden, ongeveer 20-30 cm, of een afscherming te gebruiken, zoals een houten latje. Dit verkleint de kans op oververhitting, beschadiging of barsten van het glas.

Bij het vormen van kunststof onderdelen zoals buizen of profielen moet het materiaal gelijkmatig worden verwarmd op een afstand van ongeveer 5-15 cm van het mondstuk. Beweeg het langzaam over het werkstuk totdat het materiaal aanzienlijk zachter wordt. Vervolgens wordt het in de gewenste vorm gebracht (het dragen van beschermende handschoenen wordt aanbevolen) en in deze positie gehouden tot het volledig is afgekoeld. Vanwege de elasticiteit van het materiaal is een lichte buiging voorbij de gewenste hoek acceptabel om na afkoeling de gewenste vorm te bereiken.

Bij het werken op houten oppervlakken, bijvoorbeeld om oude verf te verwijderen of de absorptie van vlekken te verbeteren, moet u de spuitmond niet te dicht bij het oppervlak houden om verbranding te voorkomen. Het is raadzaam om de hete lucht gelijkmatig te verdelen en het oppervlak te inspecteren. Na afloop van de werkzaamheden kunnen beschadigde of rafelige houtvezels licht worden opgeschuurd met fijnkorrelig schuurpapier.

Kies bij het krimpen van krimpkouzen en krimpfolie een component met een diameter die geschikt is voor de te beschermen draad of component. Een stroom hete lucht wordt gelijkmatig van het ene uiteinde naar het andere geleid, waardoor het component roteert en het materiaal geleidelijk over de gehele omtrek krimpt. Dit voorkomt luchtballen, kreukels of plaatselijke oververhitting. Bij het verwijderen van tegels, tapijten en andere lijmgebonden bekledingen wordt het oppervlak met een glijdende beweging verwarmd totdat de lijm zacht wordt. Vervolgens wordt het element voorzichtig losgewerkt met een spatel of ander geschikt gereedschap, waardoor het geleidelijk loskomt van de ondergrond. De verwarmingstijd moet worden aangepast aan de dikte en het type materiaal. De heteluchtstroom kan ook worden gebruikt om vetvlekken te verwijderen en te verzachten voordat ze worden verwijderd, om stickers, etiketten, decoratieve folies en tintfolies van ramen te verwijderen na het verwarmen van de lijmlaag en voor andere montage- en afwerkingswerkzaamheden waarbij gecontroleerde verwarming van het oppervlak nodig is.

OPMERKING: Laat het apparaat volledig afkoelen voordat u het verplaatst of opbergt.

ONDERHOUD EN OPSLAG

LET OP! Haal de stekker van het product uit het stopcontact voordat u aanpassingen, onderhoud of reparaties uitvoert. Laat het product na afloop van de werkzaamheden volledig afkoelen. Controleer vervolgens de technische staat van het apparaat door de behuizing en de handgreep, het netsnoer met stekker en trekontlasting, de werking van de elektrische schakelaar, de vrije ventilatiesleuven en een soepele werking visueel te inspecteren. Demonteer het apparaat tijdens de garantieperiode niet en vervang geen componenten of onderdelen, aangezien dit de garantie ongeldig maakt. Eventuele onregelmatigheden die tijdens de inspectie of tijdens het gebruik worden geconstateerd, zijn een signaal voor reparatie bij een servicecentrum. Reinig na afloop van de werkzaamheden de behuizing, ventilatiesleuven, schakelaars, extra handgreep en afdekkingen, bijvoorbeeld met een luchtstraal (met een druk van maximaal 0,3 MPa), een borstel of een droge doek, zonder chemicaliën of reinigingsvloeistoffen te gebruiken. Bewaar het apparaat in een droge, schone en goed geventileerde ruimte met een temperatuur tussen +10 °C en +40 °C, uit de buurt van warmtebronnen en vocht. Bewaar het heteluchtpistool alleen wanneer het volledig is afgekoeld, losgekoppeld van de stroomvoorziening en buiten bereik van kinderen.

ΧΑΡΑΚΤΗΡΙΣΤΙΚΑ ΕΡΓΑΛΕΙΩΝ

Το πιστόλι θερμότητας είναι ένα ηλεκτρικό εργαλείο με μόνωση Κλάσης II, σχεδιασμένο να παράγει μια ριπή θερμού αέρα σε υψηλές θερμοκρασίες. Η συσκευή είναι εξοπλισμένη με μια οθόνη LCD που εμφανίζει τις παραμέτρους λειτουργίας του εργαλείου. Το ρεύμα θερμού αέρα επιτρέπει, μεταξύ άλλων, την αφαίρεση παλαιών λαδομπογιών και βερνικιών από έπιπλα, πάνελ, δάπεδα, πόρτες, παράθυρα κ.λπ., καθώς και τη διαμόρφωση και συγκόλληση πλαστικών, τη συρρίκνωση θερμοσυστελλόμενων μανικιών, το ξεσφίξιμο κολλών και την αφαίρεση αυτοκόλλητων. Το πιστόλι θερμότητας μπορεί επίσης να χρησιμοποιηθεί για τη συγκόλληση θερμοκολλούμενης τσόχας στέγης σε εφαρμογές στέγης, ως λύση που επιτρέπει την εργασία χωρίς τη χρήση γυμνής φλόγας, και για τη συγκόλληση δαπέδων και προστατευτικών μανδυνών. Το εργαλείο μπορεί να χρησιμοποιηθεί σε οικιακό ή εργαστηριακό περιβάλλον. Η σωστή, αξιόπιστη και ασφαλής λειτουργία του προϊόντος εξαρτάται από την ορθή χρήση, επομένως:

Πριν χρησιμοποιήσετε το εργαλείο, διαβάστε ολόκληρο το εγχειρίδιο και φυλάξτε το.

Ο προμηθευτής δεν φέρει καμία ευθύνη για τυχόν ζημιές που προκύπτουν από τη μη συμμόρφωση με τους κανονισμούς ασφαλείας και τις συστάσεις αυτού του εγχειριδίου.

ΕΞΟΠΛΙΣΜΟΣ

Το προϊόν παραδίδεται πλήρες και δεν απαιτεί πρόσθετη συναρμολόγηση.

ΤΕΧΝΙΚΕΣ ΠΑΡΑΜΕΤΡΟΙ

Παράμετρος	Μονάδα μέτρησης	Αξία
Αριθμός καταλόγου		YT-82297
Τάση δικτύου	[V~]	220 - 230
Συχνότητα δικτύου	[Hz]	50 / 60
Ονομαστική ισχύς	[W]	3000
Θερμοκρασία ψυψήματος	[°C]	50 - 600
Ροή αέρα	[l/min]	750
Μήκος καλωδίου	[m]	3
Κατηγορία μόνωσης		II
Μάζα	[kg]	1,39

ΠΡΟΕΙΔΟΠΟΙΗΣΕΙΣ ΑΣΦΑΛΕΙΑΣ

Προειδοποίηση! Διαβάστε όλες τις προειδοποιήσεις ασφαλείας, τις εικόνες και τις προδιαγραφές που παρέχονται με αυτήν τη συσκευή . Η μη τήρησή τους μπορεί να προκαλέσει ηλεκτροπληξία, πυρκαγιά ή σοβαρό τραυματισμό.

Φυλάξτε όλες τις προειδοποιήσεις και τις οδηγίες για μελλοντική αναφορά.

Αυτός ο εξοπλισμός μπορεί να χρησιμοποιηθεί από παιδιά ηλικίας 8 ετών και άνω, από άτομα με μειωμένες σωματικές ή νοητικές ικανότητες ή από άτομα που δεν έχουν εμπειρία και γνώση του εξοπλισμού, εφόσον παρέχεται επίβλεψη ή οδηγίες σχετικά με την ασφαλή χρήση του εξοπλισμού, ώστε να κατανοούνται οι κίνδυνοι που ενέχει. Τα παιδιά δεν πρέπει να παίζουν με τον εξοπλισμό. Τα παιδιά δεν πρέπει να καθαρίζουν ή να συντηρούν τον εξοπλισμό χωρίς επίβλεψη.

Η απρόσεκτη χρήση του εξοπλισμού μπορεί να προκαλέσει πυρκαγιά. Να είστε εξαιρετικά προσεκτικοί όταν χρησιμοποιείτε εξοπλισμό σε περιοχές που περιέχουν εύφλεκτα υλικά, ειδικά εύφλεκτα αέρια. Μην κατευθύνετε ρεύμα θερμού αέρα στην ίδια θέση για μεγάλα χρονικά διαστήματα και μην χρησιμοποιείτε τον εξοπλισμό παρουσία εκρηκτικής ατμόσφαιρας. Λάβετε υπόψη ότι η θερμότητα μπορεί να μεταφερθεί σε εύφλεκτα υλικά που βρίσκονται μακριά από τα μάτια σας. Οι υψηλές θερμοκρασίες και η έντονη θερμότητα αυξάνουν εύκολα τον κίνδυνο πυρκαγιάς και έκρηξης. Τα αέρια και οι αναθυμιάσεις που παράγονται κατά τη λειτουργία ενδέχεται να περιέχουν επιβλαβείς ουσίες, επομένως ο χώρος εργασίας πρέπει

να αερίζεται καλά. Μετά τη χρήση του εξοπλισμού, τοποθετήστε τον στη βάση του και αφήστε τον να κρυώσει εντελώς πριν τον αποθηκεύσετε. Μην αφήνετε τον εξοπλισμό χωρίς επίβλεψη ενώ λειτουργεί. Όταν φεύγετε από τον χώρο εργασίας, απενεργοποιείτε πάντα τον εξοπλισμό και αποσυνδέετε το φως από την πρίζα.

Η συσκευή δεν προορίζεται για χρήση σε περιβάλλοντα με υψηλή υγρασία ή υγρό περιβάλλον. Η θερμοκρασία στο χώρο όπου χρησιμοποιείται η συσκευή πρέπει να είναι μεταξύ +10°C και +40°C και η σχετική υγρασία πρέπει να είναι κάτω από 70% χωρίς συμπύκνωση. Η συσκευή δεν πρέπει να εκτίθεται σε βροχοπτώσεις. Μην χρησιμοποιείτε τη συσκευή σε μπάνιο ή κοντά σε νερό.

Τροφοδοτικό και καλώδιο τροφοδοσίας

Πριν συνδέσετε τη συσκευή στην παροχή ρεύματος, βεβαιωθείτε ότι η τάση, η συχνότητα και η χωρητικότητα του δικτύου αντιστοιχούν στις τιμές που αναγράφονται στην πινακίδα τύπου της συσκευής. Το φως πρέπει να ταιριάζει στην πρίζα. Δεν επιτρέπονται τροποποιήσεις στο φως ή την πρίζα. Η συσκευή πρέπει να συνδέεται απευθείας σε μία μόνο πρίζα – απαγορεύεται η χρήση καλωδίων επέκτασης, πολύπριζων ή διπλών πριζών. Το κύκλωμα δικτύου πρέπει να είναι εξοπλισμένο με ασφάλεια 16A. Πριν ξεκινήσετε την εργασία, ελέγξτε ότι το περίβλημα, το καλώδιο τροφοδοσίας και το φως δεν έχουν υποστεί ζημιά. Εάν εντοπιστεί ζημιά, μην συνεχίσετε τη λειτουργία – μην χρησιμοποιείτε το προϊόν με κατεστραμμένο καλώδιο τροφοδοσίας ή φως. Το καλώδιο τροφοδοσίας ή το φως δεν μπορούν να επισκευαστούν. Εάν είναι κατεστραμμένο, αποσυνδέστε το αμέσως από το δίκτυο και αντικαταστήστε το με ένα νέο, χωρίς ελαττώματα σε ένα εξουσιοδοτημένο κέντρο σέρβις. Το καλώδιο τροφοδοσίας μπορεί να συνδεθεί στην πρίζα μόνο όταν ο διακόπτης της συσκευής βρίσκεται στη θέση απενεργοποίησης. Πάντα να αποσυνδέετε το φως από την πρίζα μετά την ολοκλήρωση της εργασίας. Μην αφήνετε τη συσκευή χωρίς επίβλεψη ενώ λειτουργεί. Πάντα να αποσυνδέετε το φως όταν φεύγετε από τον σταθμό εργασίας σας. Αποφύγετε την επαφή του καλωδίου τροφοδοσίας με αιχμηρές άκρες, ζεστά αντικείμενα ή επιφάνειες. Να ξετυλίγετε πάντα πλήρως το καλώδιο τροφοδοσίας όταν η συσκευή βρίσκεται σε χρήση και να το τοποθετείτε έτσι ώστε να μην αποτελεί εμπόδιο ή κίνδυνο σκοντάματος. Η πρίζα πρέπει να βρίσκεται σε τέτοια θέση ώστε το φως τροφοδοσίας της συσκευής να μπορεί να αποσυνδεθεί γρήγορα. Όταν αποσυνδέετε το φως, τραβάτε πάντα το περίβλημα του φως, ποτέ το καλώδιο. Μην μεταφέρετε ή τραβάτε τη συσκευή από το καλώδιο τροφοδοσίας και μην αφήνετε το καλώδιο να έρθει σε επαφή με πηγές θερμότητας.

Τα μεταλλικά μέρη της συσκευής μπορεί να είναι πολύ ζεστά κατά τη διάρκεια και αμέσως μετά τη χρήση - μην τα αγγίζετε, καθώς αυτό μπορεί να προκαλέσει σοβαρά εγκαύματα. Εάν χρειαστεί να μετακινήσετε τη συσκευή ή τα ζεστά της μέρη πριν κρυώσει, φορέστε γάντια για να προστατευτείτε από τις επιπτώσεις των υψηλών θερμοκρασιών. Μετά τη χρήση, αφήστε τη συσκευή να κρυώσει μόνη της. Εάν δεν διαθέτει ειδική λειτουργία ψύξης, μην επιταχύνετε τη διαδικασία ψύξης με κανέναν τρόπο. Μην κατευθύνετε τη ροή του θερμού αέρα προς ανθρώπους ή ζώα και μην δοκιμάζετε τη θερμοκρασία κατευθύνοντας τη ροή του αέρα προς οποιοδήποτε μέρος του σώματος. Μην χρησιμοποιείτε τη συσκευή ως πιστολάκι μαλλιών. Μην αγγίζετε το ακροφύσιο του πιστολιού θερμότητας ή τον εξωτερικό αγωγό αέρα, καθώς αυτό μπορεί να προκαλέσει εγκαύματα. Το ακροφύσιο δεν πρέπει να τοποθετείται πολύ κοντά στο αντικείμενο εργασίας για να αποφευχθεί η υπερθέρμανση. Ποτέ μην εμποδίζετε ή

περιορίζετε τη ροή του αέρα του πιστολιού θερμότητας. Βεβαιωθείτε ότι το δάπεδο κοντά στη συσκευή δεν είναι ολισθηρό για να αποφύγετε την ολίσθηση, η οποία θα μπορούσε να προκαλέσει σοβαρούς τραυματισμούς.

ΧΡΗΣΗ ΤΟΥ ΠΡΟΪΟΝΤΟΣ

ΣΗΜΕΙΩΣΗ! Κατά την πρώτη χρήση, ενδέχεται να βγει μια μικρή ποσότητα καπνού από το ακροφύσιο. Αυτό είναι φυσιολογικό και προκύπτει από την καύση του αντιδιαβρωτικού παράγοντα από την επιφάνεια του θερμαντικού στοιχείου και θα υποχωρήσει μετά από σύντομο χρονικό διάστημα χρήσης. Μετά από παρατεταμένη χρήση, η άκρη του ακροφυσίου μπορεί να σκουρύνει ή να καλυφθεί με μια επίστρωση. Αυτό είναι ένα φυσικό φαινόμενο της υψηλής θερμοκρασίας και δεν επηρεάζει την ορθή λειτουργία του θερμαντικού πιστολιού.

Ενεργοποίηση και απενεργοποίηση της συσκευής

Πριν συνδέσετε το πιστόλι θερμότητας στην παροχή ρεύματος, βεβαιωθείτε ότι ο διακόπτης βρίσκεται στη θέση «0». Στη συνέχεια, συνδέστε το καλώδιο τροφοδοσίας σε μια πρίζα και στρέψτε το ακροφύσιο προς την επιφάνεια που πρόκειται να υποστεί επεξεργασία. Για να ενεργοποιήσετε το πιστόλι θερμότητας, σύρετε τον διακόπτη στη θέση «I». Η οθόνη θα εμφανίσει την τρέχουσα ρυθμισμένη θερμοκρασία-στόχο και η συσκευή θα αρχίσει να θερμαίνει τον αέρα.

Το πιστόλι θερμότητας είναι εξοπλισμένο με μεγάλο έλεγχο θερμοκρασίας ροής αέρα. Η θερμοκρασία ρυθμίζεται χρησιμοποιώντας τα κουμπιά αύξησης και μείωσης. Συνιστάται να ξεκινάτε με χαμηλότερη θερμοκρασία και να την αυξάνετε σταδιακά ανάλογα με τον τύπο εργασίας που εκτελείται. Αυτό βοηθά στην παράταση της διάρκειας ζωής του θερμαντικού στοιχείου και μειώνει τον κίνδυνο ζημιάς στο υλικό που υποβάλλεται σε επεξεργασία.

Μετά τη χρήση, συνιστάται να μειώσετε τη θερμοκρασία στη χαμηλότερη δυνατή ρύθμιση και να αφήσετε τη συσκευή να λειτουργεί για περίπου 15 δευτερόλεπτα για να επιταχύνετε την ψύξη. Στη συνέχεια, γυρίστε τον διακόπτη στη θέση «0», αποσυνδέστε το φις από την πρίζα και τοποθετήστε το πιστόλι θερμότητας σε σταθερή, κάθετη θέση, με το ακροφύσιο στραμμένο προς τα πάνω, σε μια ανθεκτική στη θερμότητα επιφάνεια. Αφήστε το πιστόλι θερμότητας να κρυώσει εντελώς πριν το αποθηκεύσετε.

Εργασία με πιστόλι θερμότητας

Πριν ξεκινήσετε την εργασία, επιλέξτε την κατάλληλη θερμοκρασία και απόσταση μεταξύ του ακροφυσίου και του υλικού που πρόκειται να υποστεί επεξεργασία. Ιδιαίτερα κατά την επεξεργασία πλαστικών, χρωμάτων, βερνικιών, κόλλων και παρόμοιων ουσιών, ενδέχεται να δημιουργηθούν αναθυμιάσεις, επομένως συνιστάται η εργασία σε καλά αεριζόμενο χώρο και η χρήση αναπνευστικής προστασίας. Πριν από την πραγματική επεξεργασία, συνιστάται η διεξαγωγή δοκιμής σε μη εμφανές σημείο, ξεκινώντας από χαμηλότερη θερμοκρασία και αυξάνοντας σταδιακά την, παρατηρώντας την αντίδραση του υλικού.

Όταν αφαιρείτε χρώματα και βερνίκια, κατευθύνετε μια ροή ζεστού αέρα στην παλιά επίστρωση με ολισθαίνουσα κίνηση, αποφεύγοντας την παρατεταμένη παραμονή της σε ένα σημείο. Μόλις μαλακώσει το χρώμα ή το βερνίκι, αφαιρέστε την επίστρωση με σπάτουλα ή ζύστρα. Εάν είναι απαραίτητο, επαναλάβετε τη διαδικασία θέρμανσης και αφαίρεσης μέχρι να επιτευχθεί η επιθυμητή καθαριότητα.

Όταν εργάζεστε κοντά σε γυαλί, για παράδειγμα κατά την αφαίρεση χρωμάτων από κουφώματα παραθύρων, συνιστάται να διατηρείτε το ακροφύσιο σε μεγαλύτερη απόσταση από την επιφάνεια του γυαλιού, περίπου 20-30 cm, ή να χρησιμοποιείτε μια θωράκιση, όπως μια ξύλινη λωρίδα. Αυτό μειώνει τον κίνδυνο υπερθέρμανσης του γυαλιού, ζημιάς του ή ρωγμάτωσης.

Κατά τη διαμόρφωση πλαστικών εξαρτημάτων, όπως σωλήνες ή προφίλ, το υλικό θα πρέπει να θερμαίνεται ομοιόμορφα σε απόσταση περίπου 5–15 cm από το ακροφύσιο, μετακινώντας το αργά γύρω από το τεμάχιο εργασίας μέχρι να μαλακώσει σημαντικά. Στη συνέχεια, διαμορφώνεται στο επιθυμητό σχήμα (συνιστάται η χρήση προστατευτικού γαντιού) και διατηρείται σε αυτή τη θέση μέχρι να κρυώσει εντελώς. Λόγω της ελαστικότητας του υλικού, είναι αποδεκτή μια ελαφρά κάμψη πέρα από τη γωνία-στόχο για την επίτευξη του επιθυμητού σχήματος μετά την ψύξη.

Όταν εργάζεστε σε ξύλινες επιφάνειες, για παράδειγμα, για να αφαιρέσετε παλιό χρώμα ή να βελτιώσετε την απορρόφηση λεκέδων, αποφύγετε να τοποθετείτε το ακροφύσιο πολύ κοντά στην επιφάνεια για να αποφύγετε το κάψιμο. Συνιστάται να εφαρμόζετε τον ζεστό αέρα ομοιόμορφα και να επιθεωρείτε την επιφάνεια. Μετά την ολοκλήρωση της εργασίας, τυχόν κατεστραμμένες ή ξεφτισμένες ίνες ξύλου μπορούν να τριφτούν ελαφρά με λεπτόκοκκο γυαλόχαρτο.

Κατά τη συρρίκνωση των μανικιών και της θερμοστατευμένης μεμβράνης, επιλέξτε ένα εξάρτημα με διάμετρο κατάλληλη για το σύρμα ή το εξάρτημα που προστατεύεται. Ένα ρεύμα θερμού αέρα κατευθύνεται ομοιόμορφα από το ένα άκρο στο άλλο, περιστρέφοντας το εξάρτημα έτσι ώστε το υλικό να συρρικνώνεται σταδιακά σε ολόκληρη την περιφέρειά του, αποφεύγοντας τις φυσαλίδες, τις τσακίσεις ή την τοπική υπερθέρμανση.

Κατά την αφαίρεση πλακιδίων, χαλιών και άλλων επικαλύψεων που έχουν συγκολληθεί με κόλλα, η επιφάνεια θερμαίνεται με ολισθαίνουσα κίνηση μέχρι να μαλακώσει η κόλλα. Στη συνέχεια, το στοιχείο αφαιρείται προσεκτικά με σπάτουλα ή άλλο κατάλληλο εργαλείο, διαχωρίζοντάς το σταδιακά από το υπόστρωμα. Ο χρόνος θέρμανσης θα πρέπει να προσαρμόζεται ανάλογα με το πάχος και τον τύπο του υλικού.

Το ρεύμα θερμού αέρα μπορεί επίσης να χρησιμοποιηθεί για τη θέρμανση και το μαλάκωμα λεκέδων από λίπος πριν από την αφαίρεσή τους, για την αφαίρεση αυτοκόλλητων, ετικετών, διακοσμητικών μεμβρανών και μεμβρανών χρωματισμού από παράθυρα μετά τη θέρμανση της στρώσης κόλλας, καθώς και για άλλες εργασίες συναρμολόγησης και φινιρίσματος που απαιτούν ελεγχόμενη θέρμανση της επιφάνειας.

ΣΗΜΕΙΩΣΗ: Αφήστε τη συσκευή να κρυώσει εντελώς πριν τη μετακινήσετε ή την αποθηκεύσετε.

ΣΥΝΤΗΡΗΣΗ ΚΑΙ ΑΠΟΘΗΚΕΥΣΗ

ΠΡΟΣΟΧΗ! Πριν από οποιαδήποτε ρύθμιση, σέρβις ή συντήρηση, αποσυνδέστε το προϊόν από την ηλεκτρική πρίζα. Μετά την ολοκλήρωση της εργασίας, αφήστε το προϊόν να κρυώσει εντελώς. Στη συνέχεια, ελέγξτε την τεχνική κατάσταση της συσκευής ελέγχοντας οπτικά το σώμα και τη λαβή, το ηλεκτρικό καλώδιο με το φως και την ανακούφιση τάσης, τη λειτουργία του ηλεκτρικού διακόπτη, τις ανεμπόδιστες σχισμές εξαερισμού και την ομαλή λειτουργία. Κατά τη διάρκεια της περιόδου εγγύησης, μην αποσυναρμολογείτε τη συσκευή και μην αντικαθιστάτε κανένα εξάρτημα ή εξάρτημα, καθώς αυτό θα ακυρώσει την εγγύηση. Οποιαδήποτε ανωμαλίες παρατηρηθούν κατά την επιθεώρηση ή κατά τη λειτουργία αποτελούν σήμα για επισκευή σε κέντρο σέρβις. Μετά την ολοκλήρωση της εργασίας, καθαρίστε το περίβλημα, τις σχισμές εξαερισμού, τους διακόπτες, την πρόσθετη λαβή και τα καλύμματα, για παράδειγμα, με πίδακα αέρα (με πίεση όχι μεγαλύτερη από 0,3 MPa), μια βούρτσα ή ένα στεγνό πανί, χωρίς να χρησιμοποιείτε χημικά ή υγρά καθαρισμού.

Αποθηκεύστε τη συσκευή σε ξηρό, καθαρό και καλά αεριζόμενο δωμάτιο σε θερμοκρασία μεταξύ +10°C και +40°C, μακριά από πηγές θερμότητας και υγρασίας. Το πιστόλι θερμότητας πρέπει να αποθηκεύεται μόνο όταν έχει κρυώσει εντελώς, αποσυνδεδεμένο από την παροχή ρεύματος και μακριά από παιδιά.

ХАРАКТЕРИСТИКИ НА ИНСТРУМЕНТА

Топлинният пистолет е електрически инструмент с изолация клас II, предназначен да генерира горещ въздух при високи температури. Устройството е оборудвано с LCD дисплей, който показва работните параметри на инструмента. Потокът горещ въздух позволява, наред с други неща, премахване на стари маслени бои и лакови покрития от мебели, ламперия, подове, врати, прозорци и др., както и оформяне и заваряване на пластмаси, свиване на термосвиваеми ръкави, разхлабване на лепила и премахване на стикери. Топлинният пистолет може да се използва и за заваряване на термозапечтаващ се покривен филц при покривни приложения, като решение, което позволява работа без използване на открит пламък, и за заваряване на подови настилки и защитни обвивки. Инструментът може да се използва в домашна или работилническа среда. Правилната, надеждна и безопасна работа на продукта зависи от правилната употреба, следователно:

Преди да използвате инструмента, прочетете цялото ръководство и го запазете.

Доставчикът не носи отговорност за каквито и да е щети, произтичащи от непазване на правилата за безопасност и препоръките на това ръководство.

ОБОРУДВАНЕ

Продуктът се доставя комплектован и не изисква допълнителен монтаж.

ТЕХНИЧЕСКИ ПАРАМЕТРИ

Параметър	Мерна единица	Стойност
Каталожен номер		YT-82297
Мрежово напрежение	[V~]	220 - 230
Честота на мрежата	[Hz]	50 / 60
Номинална мощност	[W]	3000
Температура на духане	[°C]	50 - 600
Въздушен поток	[l/min]	750
Дължина на кабела	[m]	3
Клас на изолация		II
Маса	[kg]	1,39

ПРЕДУПРЕЖДЕНИЯ ЗА БЕЗОПАСНОСТ

Внимание! Прочетете всички предупреждения за безопасност, илюстрации и спецификации, предоставени с това устройство . Неспазването им може да доведе до токов удар, пожар или сериозни наранявания.

Запазете всички предупреждения и инструкции за бъдещи справки.

Това оборудване може да се използва от деца на 8 и повече години, от лица с намалени физически или умствени способности или от лица без опит и познания за оборудването, ако е осигурен надзор или инструкции относно безопасната употреба на оборудването, така че да се разберат свързаните с него опасности. Децата не трябва да си играят с оборудването. Децата не трябва да почистват или поддържат оборудването без надзор.

Небрежното използване на оборудването може да причини пожар. Бъдете изключително внимателни, когато използвате оборудване в зони, съдържащи запалими материали, особено запалими газове. Не насочвайте струя горещ въздух на едно и също място за продължителни периоди и не използвайте оборудването в присъствието на експлозивна атмосфера. Имайте предвид, че топлината може да се прехвърли към запалими материали, разположени извън полезрението. Високите температури и интензивната топлина лесно увеличават риска от пожар и експлозия. Газовете и изпаренията, генерирани по време на работа, могат да съдържат вредни вещества, така че

работната зона трябва да бъде добре проветрена. След употреба на оборудването, поставете го на стойката му и го оставете да се охлади напълно, преди да го съхраните. Не оставяйте оборудването без надзор, докато работи. Когато напускате работната зона, винаги изключвайте оборудването и изваждайте щепсела от контакта.

Устройството не е предназначено за употреба при висока влажност или мокра среда. Температурата на мястото, където се използва устройството, трябва да бъде между +10°C и +40°C, а относителната влажност трябва да е под 70% без кондензация. Устройството не трябва да се излага на валежи. Не използвайте устройството в баня или близо до вода.

Захранване и захранващ кабел

Преди да свържете устройството към захранването, уверете се, че напрежението, честотата и капацитетът на електрическата мрежа съответстват на стойностите, посочени на табелката с данни на устройството. Щепселът трябва да пасва на контакта; не се допускат никакви модификации по щепсела или контакта. Устройството трябва да бъде свързано директно към единичен контакт – използването на удължители, многоконтактни или двойни контакти е забранено. Захранващата верига трябва да е оборудвана с предпазител 16А. Преди да започнете работа, проверете дали корпусът, захранващият кабел и щепселът не са повредени. Ако се установят повреди, не продължавайте работата – не използвайте продукта с повреден захранващ кабел или щепсел. Захранващият кабел или щепселът не могат да бъдат поправени; ако са повредени, незабавно ги изключете от електрическата мрежа и ги сменете с нови, безупречни в оторизиран сервизен център. Захранващият кабел може да се свързва към контакта само когато превключвателят на устройството е в изключено положение. Винаги изваждайте щепсела от контакта след приключване на работа. Не оставяйте устройството без надзор, докато работи; винаги изключвайте щепсела от контакта, когато напускате работното си място. Избягвайте контакт между захранващия кабел и остри ръбове, горещи предмети или повърхности. Винаги развивайте напълно захранващия кабел, когато устройството се използва, и го позиционирайте така, че да не представлява препятствие или опасност от спъване. Контактът трябва да е разположен така, че щепселът на устройството да може бързо да се изключи. Когато изключвате щепсела, винаги дърпайте корпуса на щепсела, никога кабела. Не носете и не дърпайте устройството за захранващия кабел и не позволявайте кабелът да влиза в контакт с източници на топлина.

Металните части на устройството могат да бъдат много горещи по време и непосредствено след употреба – не ги докосвайте, тъй като това може да причини сериозни изгаряния. Ако трябва да преместите устройството или горещите му части, преди да се охлади, носете ръкавици, за да се предпазите от въздействието на високи температури. След употреба оставете устройството да се охлади самостоятелно. Ако няма специална функция за охлаждане, не ускорявайте процеса на охлаждане по никакъв начин. Не насочвайте потока горещ въздух към хора или животни и не тествайте температурата, като насочвате въздушния поток към която и да е част от тялото. Не използвайте устройството като сешоар. Не докосвайте дюзата на пистолета за топъл въздух или външния въздуховод, тъй като това може да причини изгаряния. Дюзата

не трябва да се поставя твърде близо до детайла, за да се предотврати прегряване. Никога не блокирайте или ограничавайте въздушния поток на пистолета за топъл въздух. Уверете се, че подът в близост до устройството не е хлъзгав, за да избегнете подхлъзване, което може да причини сериозни наранявания.

УПОТРЕБА НА ПРОДУКТА

ЗАБЕЛЕЖКА! По време на първоначалната употреба от дюзата може да се отдели малко количество дим. Това е нормално и е резултат от изгарянето на антикорозионния агент върху повърхността на нагревателния елемент и ще излезе след кратък период на употреба. След продължителна употреба върхът на дюзата може да потъмнее или да се покрие с покритие. Това е естествен ефект от високата температура и не влияе на правилната работа на пистолета за горещ въздух.

Включване и изключване на устройството

Преди да свържете термопистолета към захранването, уверете се, че превключвателят е в положение «0». След това включете захранващи кабел в контакта и насочете дюзата към обработваната повърхност. За да включите термопистолета, плъзнете превключвателя в положение «I». Дисплей ще покаже текущо зададената целева температура и устройството ще започне да нагрява въздуха.

Топлинният пистолет е оборудван с плавен контрол на температурата на въздушния поток. Температурата се регулира с помощта на бутоните за увеличаване и намаляване. Препоръчително е да започнете с по-ниска температура и постепенно да я увеличавате в зависимост от вида на извършваната работа. Това спомага за удължаване на живота на нагревателния елемент и намалява риска от повреда на обработвания материал.

След употреба се препоръчва да намалите температурата до най-ниската възможна степен и да оставите устройството да работи за около 15 секунди, за да ускорите охлаждането. След това завъртете превключвателя в положение «0», изключете щепсела от контакта и поставете пистолета за горещ въздух в стабилно, вертикално положение, с дюзата нагоре, върху топлоустойчива повърхност. Оставете пистолета за горещ въздух да се охлади напълно, преди да го приберете.

Работа с топлинен пистолет

Преди да започнете работа, изберете подходящата температура и разстояние между дюзата и обработвания материал. Особено при обработка на пластмаси, бои, лакове, лепила и подобни вещества могат да се отдели изпарения, затова се препоръчва да работите в добре проветриво помещение и да носите предпазни средства за дихателни пътища. Преди действителната обработка е препоръчително да направите тест на незабележимо място, като започнете с по-ниска температура и постепенно я увеличавате, наблюдавайки реакцията на материала.

При отстраняване на бои и лакове, насочвайте струя горещ въздух към старото покритие с плъзгащи движения, като избягвате продължително задържане на едно място. След като боята или лакът омекнат, отстранете покритието със шпатула или стъргалка. Ако е необходимо, повторете процеса на нагряване и отстраняване, докато се постигне желаната чистота.

Когато работите близо до стъкло, например при премахване на боя от рамките на прозорците, се препоръчва дюзата да се държи на по-голямо разстояние от стъклената повърхност, приблизително 20-30 см, или да се използва щит, например дървена летва. Това намалява риска от прегряване, повреждане или напукване на стъклото.

При формоване на пластмасови части, като тръби или профили, материалът трябва да се нагрява равномерно на разстояние приблизително 5-15 см от дюзата, като бавно се движи около детайла, докато материалът омекне значително. След това се оформя в желаната форма (препоръчва се носенето на защитни ръкавици) и се държи в това положение, докато се охлади напълно. Поради еластичността на материала, леко огъване извън целевия ъгъл е допустимо, за да се постигне желаната форма след охлаждане.

Когато работите върху дървени повърхности, например за премахване на стара боя или за подобряване на абсорбцията на петна, избягвайте да поставяте дюзата твърде близо до повърхността, за да избегнете изгарянето ѝ. Препоръчително е горещият въздух да се нанася равномерно и да се огледа повърхността. След приключване на работата, всички повредени или изтъркани дървесни влакна могат да се шлайфат леко с финозърнеста шкурка.

Когато използвате свиваеми ръкави и термосвиваемо фолио, изберете компонент с диаметър, подходящ за защитения проводник или компонент. Поток от горещ въздух се насочва равномерно от единия до другия край, като компонентът се завърта така, че материалът да се свива постепенно по цялата си обиколка, като се избягват мехурчета, гънки или локализирано прегряване.

При премахване на плочки, килими и други залепени с лепило покрития, повърхността се нагрява с плъзгащо движение, докато лепилото омекне. След това елементът внимателно се отделя с шпатула или друг подходящ инструмент, като постепенно се отделя от основата. Времето за нагряване трябва да се регулира в зависимост от дебелината и вида на материала. Потокът от горещ въздух може да се използва и за нагряване и омекотяване на мазни петна преди отстраняването им, за премахване на стикери, етикети, декоративни фолиа и тониращи фолиа от прозорци след нагряване на лепилния слой, както и за други монтажни и довършителни работи, изискващи контролирано нагряване на повърхността.

ЗАБЕЛЕЖКА: Оставете устройството да се охлади напълно, преди да го преместите или съхранявате.

ПОДДРЪЖКА И СЪХРАНЕНИЕ

ВНИМАНИЕ! Преди да извършвате каквито и да е настройки, обслужване или поддръжка, изключете продукта от електрическия контакт. След приключване на работата, оставете продукта да се охлади напълно. След това проверете техническото състояние на устройството, като огледате визуално корпуса и дръжката, електрическия кабел с щепсела и облекчението на опъна, работата на електрическия превключвател, свободните вентилационни отвори и плавната му работа. По време на гаранционния период не разглобявайте устройството и не сменяйте компоненти или части, тъй като това ще анулира гаранцията. Всякакви нередности, наблюдавани по време на проверка или по време на работа, са сигнал за ремонт в сервизен център. След приключване на работата почистете корпуса, вентилационните отвори, превключвателите, допълнителната дръжка и капациите, например с въздушна струя (с налягане не повече от 0,3 MPa), четка или суха кърпа, без да използвате химикали или почистващи течности.

Съхранявайте устройството в сухо, чисто и добре проветриво помещение при температура между +10°C и +40°C, далеч от източници на топлина и влага. Пистолетът за горещ въздух трябва да се съхранява само когато е напълно охладен, изключен от захранването и на място, недостъпно за деца.

CARACTERÍSTICAS DA FERRAMENTA

A pistola de ar quente é uma ferramenta elétrica de isolamento de classe II, concebida para gerar ar quente soprando a altas temperaturas. O dispositivo está equipado com um ecrã LCD que sinaliza os parâmetros de funcionamento da ferramenta. O jato de ar quente permite, m.in. remover tintas a óleo antigas e revestimentos de tinta de móveis, lambris, pavimentos, portas, janelas, etc., bem como moldar e soldar plásticos, encolher mangas encolhidas, soltar adesivos e remover autocolantes. O soprador de ar quente também pode ser usado para soldar membranas termovedáveis em telhados como solução para trabalhar sem o uso de chamas abertas, e para soldar revestimentos de pavimento e proteção de jaquetas. A ferramenta pode ser usada em ambiente doméstico ou de oficina. O funcionamento correto, fiável e seguro do produto depende do funcionamento adequado, portanto:

Antes de usares a ferramenta, lê e guarda o manual completo.

O fornecedor não se responsabiliza pelos danos resultantes do incumprimento das normas e recomendações de segurança deste manual.

EQUIPAMENTO

O produto é entregue completo e não requer montagem adicional.

PARÂMETROS TÉCNICOS

Parâmetro	Unidade de medida	Valor
Número da peça		YT-82297
Tensão da rede elétrica	[V~]	220 - 230
Frequência da rede	[Hz]	50 / 60
Energia	[W]	3000
Temperatura de sopro	[°C]	50 - 600
Fluxo de ar	[l/min]	750
Comprimento do cabo	[m]	3
Classe de isolamento		II
Missã	[kg]	1,39

AVISOS DE SEGURANÇA

Aviso! Consulte todos os avisos de segurança, ilustrações e especificações fornecidos com este aparelho. A falta de observação pode levar a choque elétrico, incêndio ou ferimentos graves.

Guarde todos os avisos e instruções para referência futura.

Este equipamento pode ser utilizado por crianças com 8 anos ou mais, bem como por pessoas com capacidades físicas e mentais reduzidas, e falta de experiência e conhecimento do equipamento, desde que seja dada supervisão ou instrução sobre a utilização segura do equipamento, de modo a que os perigos envolvidos sejam compreendidos. Às crianças não devem brincar com equipamentos. Crianças não supervisionadas não devem realizar a limpeza e manutenção do equipamento.

O uso descuidado do equipamento pode causar um incêndio. Deve ser exercida extrema cautela ao utilizar o equipamento em áreas onde estejam presentes materiais inflamáveis, em particular gases inflamáveis. Não direcione o fluxo de ar quente no mesmo local durante longos períodos de tempo e não use o equipamento na presença de uma atmosfera explosiva. Tenha em atenção que o calor pode ser transferido para materiais inflamáveis fora do campo de visão. Temperaturas elevadas e aquecimento intenso aumentam facilmente o risco de incêndio e explosão. Gases e fumos gerados durante o trabalho podem conter substâncias nocivas, pelo que o local de trabalho deve estar bem ventilado. Depois de usar o equipamento, coloque-o no suporte e deixe-o arrefecer completamente antes de o guardar. Não deixe o equipamento sem vigilância quando estiver ligado. Ao sair do local de trabalho, desligue sempre o aparelho e desligue a tomada.

O aparelho não foi concebido para funcionar em ambientes de alta humidade ou húmido. A temperatura no local de utilização do aparelho deve estar entre +10 °C e +40 °C e a humidade relativa deve estar abaixo de 70% sem condensação. O dispositivo não deve ser exposto à precipitação. Não use o aparelho na casa de banho nem junto à água.

Cabo de alimentação e de alimentação

Antes de ligar o aparelho à fonte de alimentação, certifique-se de que a voltagem, frequência e eficiência da alimentação principal correspondem aos valores apresentados na placa de classificação do aparelho. A ficha deve encaixar na tomada; É proibido modificar a ficha ou a tomada de qualquer forma para a ajustar. O aparelho deve estar ligado diretamente a uma única tomada de corrente – é proibido o uso de extensões, divisores e tomadas duplas. O circuito de rede deve estar equipado com uma proteção de 16 A. Se forem encontrados danos, é proibido continuar a trabalhar – não use o produto com um cabo de alimentação ou ficha danificados. O cabo de alimentação ou a ficha não podem ser reparados; Em caso de danos, devem ser imediatamente desligados da rede elétrica e substituídos num centro de serviço autorizado por novos sem defeitos. O cabo de alimentação só pode estar ligado a uma tomada quando o interruptor do aparelho estiver na posição desligado. Remova sempre a ficha da tomada quando terminar de trabalhar. Não deixe o aparelho desacompanhado enquanto está a funcionar; Desligue a tomada de energia sempre que sair da estação de trabalho. Evite o contacto do cabo de alimentação com arestas afiadas e objetos e superfícies quentes. Quando o aparelho está a funcionar, o cabo de alimentação deve estar sempre totalmente desenrolado e posicionado de forma a não constituir um risco de obstrução ou tropeço. A tomada deve estar localizada num local que seja sempre possível desligar rapidamente a ficha do cabo de alimentação do dispositivo. Ao desligar a ficha, puxe sempre a carcaça da ficha, nunca o cabo. Não mova nem puxe o aparelho pelo cabo de alimentação, nem permita que o cabo entre em contacto com fontes de calor.

Os componentes metálicos do aparelho podem estar muito quentes durante e imediatamente após a utilização – não os toque, pois isso pode causar queimaduras graves. Se precisar de mover o aparelho ou os seus componentes quentes antes de arrefecer, use luvas para se proteger dos efeitos da alta temperatura. Após a utilização, deixe o aparelho arrefecer sozinho. Se não estiver equipado com uma função especial de arrefecimento, o processo de arrefecimento não deve ser acelerado de forma alguma. Não direcione o ar quente para pessoas ou animais, nem verifique a temperatura de sopro direcionando o fluxo de ar para qualquer parte do corpo. Não use o aparelho como secador de cabelo. Não toque na ponta da boca do soprador de ar quente nem no conduto de ar externo, pois isso pode causar queimaduras. A ponta do cano não deve estar demasiado perto da peça para evitar sobreaquecimento da ferramenta. Nunca entupa nem restrinja o fluxo das aberturas de entrada de ar para o pistola de ar quente. Certifique-se de que o chão perto do aparelho não está escorregadio para evitar escorregões que possam causar ferimentos graves.

UTILIZAÇÃO DO PRODUTO

OBSERVAÇÃO! Durante os primeiros arranques, pode ser emitida uma pequena quantidade de fumo pelo bico de escape. Este é um fenómeno normal resultante da queima do agente anticorrosivo na superfície do elemento de aquecimento e desaparece após um curto período de funcionamento. Após uso prolongado, a ponta do bico pode escurecer ou ficar coberta de oxidação. Isto é um efeito natural da alta temperatura e não afeta o funcionamento correto da pistola de ar quente.

Ligar ou desligar o dispositivo

Antes de ligar a pistola de ar quente à fonte de alimentação, certifique-se de que o interruptor está na posição - „0”. Depois liga o cabo de alimentação à tomada e aponta o bico da tomada para a superfície a ser processada. Para ligar a pistola de ar quente, deslize o interruptor para a posição „I”. O ecrã mostra a temperatura-alvo atualmente definida e a unidade começa a aquecer o ar. A pistola de ar quente está equipada com controlo de temperatura de sopra infinitamente variável. A temperatura é definida usando os botões de aumento e diminuição de temperatura. Recomenda-se começar a trabalhar a uma temperatura mais baixa e aumentá-la gradualmente consoante o tipo de trabalho realizado, o que contribui para prolongar a vida útil do elemento de aquecimento e reduzir o risco de danos na peça.

Após terminar o trabalho, recomenda-se baixar a temperatura ao nível mais baixo disponível e deixar a unidade a funcionar durante cerca de 15 segundos para acelerar o arrefecimento. Depois, mova o interruptor para a posição „0”, desligue a ficha da tomada e coloque o soprador de ar quente numa posição vertical estável, com o bico apontado para cima, numa superfície resistente ao calor. Deixe o soprador de ar quente arrefecer completamente antes de o guardar.

A trabalhar com uma pistola de ar quente

Antes de começar a trabalhar, deve escolher a temperatura e a distância certas do bico em relação à peça. Em particular, os fumos podem ser gerados ao processar plásticos, revestimentos de tinta, vernizes, adesivos e substâncias semelhantes, pelo que recomenda-se trabalhar numa sala bem ventilada e utilizar equipamento de proteção respiratória individual. Antes do processamento adequado, é aconselhável realizar o teste num local discreto, começando com uma temperatura mais baixa e aumentando gradualmente, observando a reação do material.

Ao remover tintas e vernizes, o jato de ar quente deve ser direcionado para o revestimento antigo num movimento alternativo, sem parar demasiado tempo num só local. Depois de amolecer a tinta ou verniz, o revestimento é removido com uma espátula ou raspador. Se necessário, o aquecimento e a remoção do revestimento podem ser repetidos até que se obtenha a limpeza desejada do substrato.

Ao trabalhar perto de vidro, por exemplo, ao remover revestimentos de tinta das molduras das janelas, recomenda-se manter uma distância maior do bico em relação à superfície do vidro, cerca de 20-30 cm, ou usar uma tampa, por exemplo sob a forma de uma tira de madeira. Isto reduz o risco de sobreaquecimento, danos ou quebra do vidro.

Ao formar componentes plásticos, como tubos ou perfis, o material deve ser aquecido uniformemente a uma distância de cerca de 5-15 cm do bico, fazendo movimentos lentos à volta da peça até que o plástico fique claramente amolecido. Depois, recebe-lhe a forma desejada (recomenda-se o uso de luvas de proteção) e mantém-se nesta posição até arrefecer completamente. Devido à elasticidade do material, é permitido que este se curve ligeiramente acima do ângulo alvo para obter a forma correta após arrefecimento.

Ao tratar superfícies de madeira, por exemplo para remover revestimentos antigos de tinta ou melhorar a absorção de manchas, não aproxime demasiado o bico do substrato para evitar queimaduras. Recomenda-se guiar o fluxo de ar quente de forma uniforme e verificar o estado da superfície. Após o trabalho, fibras de madeira danificadas ou amolecidas podem ser lixadas suavemente com lixa de grão fino.

Ao encolher mangas e película retrátil, deve ser selecionado um componente com um diâmetro adequado para o cabo ou peça protegida. Um fluxo de ar quente é conduzido uniformemente de uma extremidade à outra, rodando o componente de modo a que o material se contraia gradualmente em toda a circunferência, sem criar bolhas, vincos ou sobreaquecimento local.

Ao desmontar azulejos, tapetes e outros revestimentos colados com adesivo, a superfície é aquecida por um movimento recíproco até que a camada adesiva amoleça. Depois, o elemento é cuidadosamente retirado com uma espátula ou uma ferramenta adequada, separando-o gradualmente do chão. O tempo de aquecimento deve ser ajustado de acordo com a espessura e o tipo de material.

O jato de ar quente também pode ser usado para aquecer e amolecer a gordura antes de ser removida, para remover autocollantes, etiquetas, filmes decorativos e filmes de tingimento do vidro após a camada adesiva ter sido aquecida, bem como para outros trabalhos de montagem e acabamento que exijam aquecimento controlado à superfície.

OBSERVAÇÃO! Deixe o aparelho arrefecer completamente antes de o mover ou guardar.

MANUTENÇÃO & ARMAZENAMENTO

OBSERVAÇÃO! Antes de fazer ajustes, manutenção ou manutenção, remova a ficha do produto da tomada de rede. Depois do trabalho, deixe o produto arrefecer completamente. De seguida, o estado técnico do dispositivo deve ser verificado através de inspeção e avaliação externa do corpo e da pega, do cabo elétrico com ficha e dobra, do funcionamento do interruptor elétrico, da permeabilidade das ranhuras de ventilação e da uniformidade do funcionamento. Durante o período de garantia, o aparelho não deve ser desmontado nem substituído quaisquer componentes ou componentes, pois isso anularia os direitos de garantia. Quaisquer irregularidades observadas durante a inspeção ou durante a operação são um sinal para realizar reparações num ponto de serviço. Após o trabalho, a carcaça, as ranhuras de ventilação, os interruptores, a manivela auxiliar e as proteções devem ser limpos, por exemplo, com um jato de ar (com uma pressão não superior a 0,3 MPa), uma escova ou um pano seco, sem o uso de produtos químicos ou líquidos de limpeza.

Guarde o aparelho numa sala seca, limpa e bem ventilada, entre +10 °C e +40 °C, longe de fontes de calor e humidade. A pistola de ar quente só deve ser armazenada completamente arrefecida, desligada da fonte de alimentação e protegida do acesso de crianças.

KARAKTERISTIKE ALATA

Toplinski pištolj je električni alat s izolacijom klase II, dizajniran za proizvodnju mlaza vrućeg zraka na visokim temperaturama. Uređaj je opremljen LCD zaslonom koji prikazuje radne parametre alata. Struja vrućeg zraka omogućuje, između ostalog, uklanjanje starih uljanih boja i lakova s namještaja, obloga, podova, vrata, prozora itd., kao i oblikovanje i zavarivanje plastike, skupljanje termoskupljajućih rukava, otpuštanje ljepila i uklanjanje naljepnica. Toplinski pištolj se također može koristiti za zavarivanje toplinski brtvećeg krovnog filca u krovopokrivačkim primjenama, kao rješenje koje omogućuje rad bez upotrebe otvorenog plamena, te za zavarivanje podnih obloga i zaštitnih obloga. Alat se može koristiti u kućnim ili radioničkim okruženjima. Ispravan, pouzdan i siguran rad proizvoda ovisi o pravilnoj upotrebi, stoga:

Prije upotrebe alata pročitajte cijeli priručnik i sačuvajte ga.

Dobavljač ne odgovara za bilo kakvu štetu nastalu zbog nepoštivanja sigurnosnih propisa i preporuka ovog priručnika.

OPREMA

Proizvod se isporučuje kompletan i ne zahtijeva dodatnu montažu.

TEHNIČKI PARAMETRI

Parametar	Mjerna jedinica	Vrijednost
Broj kataloga		YT-82297
Mrežni napon	[V~]	220 - 230
Frekvencija mreže	[Hz]	50 / 60
Nazivna snaga	[W]	3000
Temperatura puhanja	[°C]	50 - 600
Protok zraka	[l/min]	750
Duljina kabela	[m]	3
Klasa izolacije		II
Masa	[kg]	1,39

SIGURNOSNA UPOZORENJA

Upozorenje! Pročitajte sva sigurnosna upozorenja, ilustracije i specifikacije koje ste dobili s ovim uređajem . Nepoštivanje istih može uzrokovati strujni udar, požar ili ozbiljne ozljede.

Sačuvajte sva upozorenja i upute za buduću upotrebu.

Ovu opremu mogu koristiti djeca u dobi od 8 godina i starija, osobe sa smanjenim fizičkim ili mentalnim sposobnostima ili osobe bez iskustva i znanja o opremi, uz nadzor ili upute o sigurnoj upotrebi opreme kako bi se razumjele uključene opasnosti. Djeca se ne smiju igrati s opremom. Djeca ne smiju čistiti ili održavati opremu bez nadzora.

Nepažljivo korištenje opreme može uzrokovati požar. Budite izuzetno oprezni pri korištenju opreme u područjima koja sadrže zapaljive materijale, posebno zapaljive plinove. Ne usmjeravajte mlaz vrućeg zraka na isto mjesto dulje vrijeme i ne koristite opremu u prisutnosti eksplozivne atmosfere. Imajte na umu da se toplina može prenijeti na zapaljive materijale koji se nalaze izvan vidokruga. Visoke temperature i intenzivna toplina lako povećavaju rizik od požara i eksplozije. Plinovi i pare koji nastaju tijekom rada mogu sadržavati štetne tvari, stoga radno područje mora biti dobro prozračeno. Nakon korištenja opreme, postavite je na postolje i ostavite da se potpuno ohladi prije skladištenja. Ne ostavljajte opremu bez nadzora dok radi. Kada napuštate radno područje, uvijek isključite opremu i iskopčajte utikač iz utičnice.

Uređaj nije namijenjen za upotrebu u uvjetima visoke vlažnosti ili mokrog okruženja. Temperatura na mjestu gdje se uređaj koristi mora biti između +10°C i +40°C, a relativna vlažnost

mora biti ispod 70% bez kondenzacije. Uređaj ne smije biti izložen oborinama. Ne koristite uređaj u kupaonici ili u blizini vode.

Napajanje i kabel za napajanje

Prije spajanja uređaja na napajanje, provjerite odgovaraju li napon, frekvencija i kapacitet električne mreže vrijednostima navedenima na natpisnoj pločici uređaja. Utikač mora odgovarati utičnici; nisu dopuštene nikakve preinake na utikaču ili utičnici. Uređaj mora biti izravno spojen na jednu utičnicu – zabranjena je upotreba produžnih kabela, višestrukih utičnica ili dvostrukih utičnica. Mrežni krug mora biti opremljen osiguračem od 16 A. Prije početka rada provjerite jesu li kućište, kabel za napajanje i utikač oštećeni. Ako se utvrdi oštećenje, nemojte nastaviti s radom – nemojte koristiti proizvod s oštećenim kabelom za napajanje ili utikačem. Kabel za napajanje ili utikač ne može se popraviti; ako je oštećen, odmah ga isključite iz mreže i zamijenite ga novim, ispravnim u ovlaštenom servisnom centru. Kabel za napajanje smije se spojiti na utičnicu samo kada je prekidač uređaja u isključenom položaju. Uvijek iskopčajte utikač iz utičnice nakon završetka rada. Ne ostavljajte uređaj bez nadzora dok radi; Uvijek iskopčajte utikač iz struje kada napuštate svoje radno mjesto. Izbjegavajte kontakt kabela za napajanje s oštrim rubovima, vrućim predmetima ili površinama. Uvijek potpuno odmotajte kabel za napajanje kada je uređaj u upotrebi i postavite ga tako da ne predstavlja prepreku ili opasnost od spoticanja. Utičnica treba biti smještena tako da se utikač uređaja može brzo odspojiti. Prilikom isključivanja utikača uvijek povlačite kućište utikača, nikada kabel. Nemojte nositi ili povlačiti uređaj za kabel za napajanje i ne dopustite da kabel dođe u kontakt s izvorima topline.

Metalni dijelovi uređaja mogu biti vrlo vrući tijekom i neposredno nakon upotrebe – nemojte ih dodirivati jer to može uzrokovati ozbiljne opekline. Ako trebate pomicati uređaj ili njegove vruće dijelove prije nego što se ohladi, nosite rukavice kako biste se zaštitili od utjecaja visokih temperatura. Nakon upotrebe, ostavite uređaj da se sam ohladi. Ako nema posebnu funkciju hlađenja, ni na koji način ne ubrzavajte proces hlađenja. Ne usmjeravajte protok vrućeg zraka prema ljudima ili životinjama i ne testirajte temperaturu usmjeravanjem protoka zraka prema bilo kojem dijelu tijela. Ne koristite uređaj kao sušilo za kosu. Ne dodirujte mlaznicu toplinskog pištolja ili vanjski kanal za zrak, jer to može uzrokovati opekline. Mlaznica se ne smije postavljati preblizu obratku kako bi se spriječilo pregrijavanje. Nikada ne blokirajte ili ograničavajte protok zraka toplinskog pištolja. Pazite da pod u blizini uređaja nije sklizak kako biste izbjegli klizanje, što bi moglo uzrokovati ozbiljne ozljede.

UPORABA PROIZVODA

NAPOMENA! Tijekom prve upotrebe iz mlaznice može izlaziti mala količina dima. To je normalno i rezultat je izgaranja sredstva za zaštitu od korozije s površine grijaćeg elementa te će se povući nakon kratkog razdoblja upotrebe. Nakon dulje upotrebe, vrh mlaznice može potamniti ili se prekriti premazom. To je prirodni učinak visoke temperature i ne utječe na pravilan rad toplinskog pištolja.

Uključivanje i isključivanje uređaja

Prije spajanja toplinskog pištolja na napajanje, provjerite je li prekidač u položaju „0“. Zatim uključite kabel za napajanje u utičnicu i usmjerite mlaznicu prema površini koja se tretira. Za uključivanje toplinskog pištolja pomaknite prekidač u položaj „I“. Na zaslono će se prikazati trenutno postavljena ciljana temperatura i uređaj će početi zagrijavati zrak.

Toplinski pištolj opremljen je glatkom regulacijom temperature protoka zraka. Temperatura se podešava pomoću tipki za povećanje i smanjenje. Preporučuje se započeti s nižom temperaturom i postupno je povećavati ovisno o vrsti posla koji se obavlja. To pomaže produžiti vijek trajanja grijaćeg elementa i smanjuje rizik od oštećenja materijala koji se obrađuje.

Nakon upotrebe preporučuje se smanjiti temperaturu na najnižu moguću postavku i ostaviti uređaj da radi otprilike 15 sekundi

kako bi se ubrzalo hlađenje. Zatim okrenite prekidač u položaj „0“, iskopčajte utikač iz utičnice i postavite toplinski pištolj u stabilan, okomit položaj, s mlaznicom okrenutom prema gore, na površinu otpornu na toplinu. Prije skladištenja ostavite toplinski pištolj da se potpuno ohladi.

Rad s toplinskim pištoljem

Prije početka rada odaberite odgovarajuću temperaturu i udaljenost između mlaznice i materijala koji se obrađuje. Posebno pri obradi plastike, premaza boja, lakova, ljepila i sličnih tvari mogu se stvarati pare, stoga se preporučuje rad u dobro prozračenom prostoru i nošenje zaštite za disanje. Prije stvarne obrade preporučljivo je provesti test na neupadljivom mjestu, počevši od niže temperature i postupno je povećavajući, promatrajući reakciju materijala.

Prilikom uklanjanja boja i lakova, usmjerite mlaz vrućeg zraka na stari premaz klizećim pokretima, izbjegavajući dugo zadržavanje na jednom mjestu. Nakon što se boja ili lak omekšaju, uklonite premaz lopaticom ili strugalicom. Ako je potrebno, ponovite postupak zagrijavanja i uklanjanja dok se ne postigne željena čistoća.

Prilikom rada na blizini stakla, na primjer prilikom uklanjanja boje s okvira prozora, preporučuje se držati mlaznicu na većoj udaljenosti od staklene površine, otprilike 20-30 cm, ili koristiti štiti, poput drvene letvice. To smanjuje rizik od pregrijavanja stakla, njegovog oštećenja ili pucanja.

Prilikom oblikovanja plastičnih dijelova poput cijevi ili profila, materijal treba ravnomjerno zagrijavati na udaljenosti od približno 5–15 cm od mlaznice, polako ga pomičući oko obratka dok materijal znatno ne omekša. Zatim se oblikuje u željeni oblik (preporučuje se nošenje zaštitnih rukavica) i drži u tom položaju dok se potpuno ne ohladi. Zbog elastičnosti materijala, prihvatljivo je lagano savijanje izvan cijanog kuta kako bi se postigao željeni oblik nakon hlađenja.

Prilikom rada na drvenim površinama, na primjer, za uklanjanje stare boje ili poboljšanje upijanja mrlja, izbjegavajte postavljanje mlaznice preblizu površini kako biste izbjegli njezino spaljivanje. Preporučuje se ravnomjerno nanošenje vrućeg zraka i pregled površine. Nakon završetka rada, sva oštećena ili izlizana drvena vlakna mogu se lagano izbrusiti sitnozrnatim brusnim papirom.

Prilikom skupljanja cijevi i termoskupljajuće folije odaberite komponentu s promjerom odgovarajućim za žicu ili komponentu koju štiti. Struja vrućeg zraka ravnomjerno se usmjerava od jednog kraja do drugog, okrećući komponentu tako da se materijal postupno skuplja po cijelom opsegu, izbjegavajući mjehuriće, nabore ili lokalizirano pregrijavanje.

Prilikom uklanjanja pločica, tepiha i drugih ljepljivih obloga, površina se zagrijava kliznim pokretima dok ljepilo ne omekša. Element se zatim pažljivo odvaja lopaticom ili drugim prikladnim alatom, postupno ga odvajajući od podloge. Vrijeme zagrijavanja treba prilagoditi ovisno o debljini i vrsti materijala.

Struja vrućeg zraka može se koristiti i za zagrijavanje i omekšavanje masnih mrlja prije njihovog uklanjanja, za uklanjanje naljepnica, etiketa, ukrasnih folija i folija za nijansiranje s prozora nakon zagrijavanja ljepljivog sloja te za ostale montažne i završne radove koji zahtijevaju kontrolirano zagrijavanje površine.

NAPOMENA: Prije premještanja ili skladištenja, ostavite uređaj da se potpuno ohladi.

ODRŽAVANJE I SKLADIŠTENJE

OPREZ! Prije bilo kakvih podešavanja, servisiranja ili održavanja, isključite proizvod iz električne utičnice. Nakon završetka rada, ostavite proizvod da se potpuno ohladi. Zatim provjerite tehničko stanje uređaja vizualnim pregledom kućišta i ručke, električnog kabela s utikačem i zateznim rasterećenjem, rada električnog prekidača, neometanih ventilacijskih otvora i nesmetanog rada. Tijekom jamstvenog roka nemojte rastavljati uređaj niti mijenjati bilo kakve komponente ili dijelove, jer će to poništiti jamstvo. Sve nepravilnosti uočene tijekom pregleda ili rada znak su za popravak u servisnom centru. Nakon završetka rada, očistite kućište, ventilacijske otvore, prekidače, dodatnu ručku i poklopce, na primjer, mlazom zraka (pod tlakom ne većim od 0,3 MPa), četkom ili suhom krpom, bez upotrebe kemikalija ili tekućina za čišćenje.

Uređaj čuvajte u suhoj, čistoj i dobro prozračenoj prostoriji na temperaturi između +10°C i +40°C, dalje od izvora topline i vlage. Toplinski pištolj treba čuvati samo kada je potpuno hladan, isključen iz napajanja i izvan dohvata djece.

مسدس الحرارة هو أداة كهربائية معزولة من الفئة الثانية، مصممة لإنتاج دفعة هواء ساخن عند درجات حرارة عالية. الجهاز مزود بشاشة LCD تعرض معلمات تشغيله. يسمح تيار الهواء الساخن، من بين أمور أخرى، بإزالة الدهانات الزيتية القديمة وطبقات الورنيش من الأثاث والألواح والأرضيات والأبواب والنوافذ وغيرها، بالإضافة إلى تشكيل ولحام البلاستيك، وتقليل الأكام القابلة للتلف بالحرارة، وفك المواد اللاصقة، وإزالة المصقات. يمكن استخدام مسدس الحرارة أيضاً في لحام لباد الأسقف القابل للإغلاق بالحرارة في تطبيقات الإسقف، كحل يسمح بالعمل دون استخدام لهب مكثوف، وفي لحام أغشية الأرضيات والسترات الواقية. يمكن استخدام الأداة في المنازل أو ورش العمل. يعتمد التشغيل الصحيح والموثوق والأمن للمنتج على الاستخدام السليم، لذلك:

قبل استخدام الأداة، اقرأ الدليل كاملاً واحتفظ به.

لا يتحمل المورد مسؤولية أي ضرر ينتج عن عدم الامتثال لقواعد السلامة والتوصيات الواردة في هذا الدليل.

معدات

يتم تسليم المنتج كاملاً ولا يتطلب تجميعاً إضافياً.

المعايير الفنية

القيمة	وحدة القياس	المعنة
٨٢٢٩٧-٧٢		رقم الكatalog
٢٢٠ - ٢٢٠	[~٧]	جهد التيار الكهربائي
٦٠ / ٥٠	[هرتز]	تردد الشبكة
٣٠٠٠	[ني]	الطاقة المقننة
٦٠٠ - ٥٠	[°]	درجة حرارة الفتح
٧٥٠	[ترددية]	تنفق الهواء
٣	[م]	طول الكابل
الثقني		فئة العزل
١,٣٩	[كجم]	كتلة

تحذيرات السلامة

تحذير! اقرأ جميع تحذيرات السلامة والرسوم التوضيحية والمواصفات المرفقة بهذا الجهاز . قد يؤدي عدم اتباعها إلى صدمة كهربائية أو حريق أو إصابة خطيرة.

احتفظ بجميع التحذيرات والتعليمات للرجوع إليها في المستقبل.

يُسمح باستخدام هذه المعدات من قِبل الأطفال بعمر ٨ سنوات فما فوق، أو الأشخاص ذوي القدرات البدنية أو العقلية المحدودة، أو من يتقنون إلى الخبرة والمعرفة بالمعدات، شريطة توفير الإشراف أو الإرشادات اللازمة بشأن الاستخدام الآمن لها لفهم المخاطر المحتملة. يُمنع الأطفال من اللعب بها، كما يُمنع تنظيفها أو صيانتها دون إشراف.

الاستخدام غير الدقيق للمعدات قد يسبب حريقاً. توخ الحذر الشديد عند استخدام المعدات في مناطق تحتوي على مواد قابلة للاشتعال، وخاصةً الغازات القابلة للاشتعال. لا تُوجّه تياراً من الهواء الساخن إلى نفس الموقع لفترات طويلة، ولا تُستخدم المعدات في جوّ قابل للانفجار. انتبه إلى إمكانية انتقال الحرارة إلى المواد القابلة للاشتعال الموجودة بعيداً عن الأنظار. تزيد درجات الحرارة العالية والحرارة الشديدة من خطر الحريق والانفجار. قد تحتوي الغازات والأبخرة المتولدة أثناء التشغيل على مواد ضارة، لذا يجب تهوية منطقة العمل جيداً. بعد استخدام المعدات، ضعها على حاملها وتركها تبرد تماماً قبل تخزينها. لا تترك المعدات دون مراقبة أثناء تشغيلها. عند مغادرة منطقة العمل، أوقف تشغيلها دائماً وافصل القابس عن المقيس.

هذا الجهاز غير مخصص للاستخدام في البيئات ذات الرطوبة العالية أو الرطبة. يجب أن تتراوح درجة الحرارة في مكان استخدام الجهاز بين ١٠+ و ٤٠+ درجة مئوية، وأن تكون الرطوبة النسبية أقل من ٧٠٪. يجب عدم تعريض الجهاز لهطول الأمطار. لا تستخدم الجهاز في الحمام أو بالقرب من الماء.

مصدر الطاقة وسلك الطاقة

قبل توصيل الجهاز بمصدر الطاقة، تأكد من أن جهد وتردد وسعته مطابقة للقيم الموضحة على لوحة تصنيف الجهاز. يجب أن يكون القابس مناسباً للمقيس؛ ولا يسمح بإجراء أي تعديلات عليه. يجب توصيل الجهاز مباشرةً بمقبس كهربائي واحد - يُحظر استخدام أسلاك التمديد أو المقابس المتعددة أو المقابس المزوجة. يجب أن تكون دائرة الطاقة مزودة بفيوز ١٦ أمبير. قبل بدء العمل، تأكد من سلامة الهيكل وكابل الطاقة والقابس. في حال وجود أي تلف، لا تُواصل التشغيل - لا تستخدم المنتج بكابل أو قابس تالف. لا يمكن إصلاح كابل الطاقة أو القابس؛ في حال تلفه، فصله فوراً عن مصدر الطاقة واستبدله بأخر جديد سليم في مركز خدمة معتمد. لا يُسمح بتوصيل كابل الطاقة بالمقبس إلا عندما يكون مفتاح الجهاز في وضع إيقاف التشغيل. أفضل القابس دائماً عن المقيس بعد الانتهاء من العمل. لا

تترك الجهاز دون مراقبة أثناء تشغيله؛ أفضل قابس الطاقة دائماً عند مغادرة مكان عملك. تجنب ملامسة سلك الطاقة للحواف الحادة أو الأجسام الساخنة أو الأسطح. احرص دائماً على فك سلك الطاقة تماماً عند استخدام الجهاز، وضعه بحيث لا يُشكّل عائقاً أو خطر تعثر. يجب أن يكون منفذ الطاقة في مكان يسهل فصل قابس الطاقة عن الجهاز. عند فصل القابس، اسحب دائماً غطاء القابس، وليس الكابل أبداً. لا تحمل الجهاز أو تسحب من سلك الطاقة، ولا تسمح للسلك بلامسته لمصادر الحرارة.

قد تكون الأجزاء المعدنية للجهاز ساخنة جداً أثناء الاستخدام وبعده مباشرة - لا تلمسها لأن ذلك قد يسبب حروقاً خطيرة. إذا كنت بحاجة إلى تحريك الجهاز أو أجزائه الساخنة قبل أن يبرد، فارتد قفازات لحماية نفسك من آثار درجات الحرارة المرتفعة. بعد الاستخدام، اترك الجهاز ليبرد من تلقاء نفسه. إذا لم يكن به وظيفة تبريد خاصة، فلا تُسرّع عملية التبريد بأي شكل من الأشكال. لا تُوجّه تنفق الهواء الساخن نحو الأشخاص أو الحيوانات، ولا تختبر درجة الحرارة عن طريق توجيه تنفق الهواء نحو أي جزء من الجسم. لا تستخدم الجهاز كمجفف شعر. لا تلمس فوهة مسدس الحرارة أو مجرى الهواء الخارجي، فقد يسبب ذلك حروقاً. يجب عدم وضع الفوهة بالقرب من قطعة العمل لمنع ارتفاع درجة الحرارة. لا تسد أو تحد من تنفق هواء مسدس الحرارة أبداً. تأكد من أن الأرضية القريبة من الجهاز غير زلقة لتجنب الانزلاق، مما قد يُسبب إصابات خطيرة.

استخدام المنتج

ملاحظة: قد ينبعث دخان خفيف من الفوهة عند الاستخدام الأولي. هذا أمر طبيعي وينتج عن احتراق عامل مقاومة التآكل على سطح عنصر التسخين، ويختفي بعد فترة قصيرة من الاستخدام. بعد الاستخدام المطول، قد يعمق لون طرف الفوهة أو يُغطي بطبقة. هذا تأثير طبيعي لارتفاع درجة الحرارة ولا يؤثر على عمل مسدس الحرارة بشكل صحيح.

تشغيل الجهاز وإيقاف تشغيله

قبل توصيل مسدس الحرارة بمصدر الطاقة، تأكد من أن المفتاح في وضع «0». ثم، وصل سلك الطاقة بأخذ الطاقة ووجه الفوهة نحو السطح المراد معالجته. لتشغيل مسدس الحرارة، حرك المفتاح إلى وضع «(I)». ستعرض الشاشة درجة الحرارة المستهدفة المُحددة حالياً، وسيبدأ الجهاز بتسخين الهواء. مسدس الحرارة مزود بخاصية تحكم ملسة في درجة حرارة تنفق الهواء. يمكن ضبط درجة الحرارة باستخدام زرّي الزيادة والنقصان. يُصح بالبدء بدرجة حرارة منخفضة ثم زيادتها تدريجياً حسب نوع العمل. هذا يُطيل عمر عنصر التسخين ويُقلل من خطر تلف المادة المُعالجة. بعد الاستخدام، يُصح بخفض درجة الحرارة إلى أدنى درجة ممكنة وتترك الجهاز يعمل لمدة ١٥ ثانية تقريباً لتسريع عملية التبريد. ثم، أدر المفتاح إلى الوضع «0»، وافصل القابس عن مقبس الطاقة، وضع مسدس الحرارة في وضع رأسي ثابت، مع توجيه الفوهة لأعلى، على سطح مقاوم للحرارة. اترك مسدس الحرارة يبرد تماماً قبل تخزينه.

العمل بمسدس الحرارة

قبل بدء العمل، يُرجى اختيار درجة الحرارة والمسافة المناسبين بين الفوهة والمادة المراد معالجتها. خاصة عند معالجة البلاستيك، وطلاءات الدهان، والورنيش، والمواد اللاصقة، وما شابهها، قد تتولد أبخرة، لذا يُصح بالعمل في منطقة جيدة التهوية وارتداء واقيات الجهاز التنفسي. قبل بدء المعالجة، يُصح بإجراء اختبار في منطقة غير ظاهرة، بدءاً من درجة حرارة منخفضة وزيادتها تدريجياً، مع ملاحظة تفاعل المادة.

عند إزالة الدهانات والورنيشات، ووجه تيزاز من الهواء الساخن نحو الطبقة القديمة بحركة انسيابية، مع تجنب تركها لفترة طويلة في مكان واحد. بعد أن يلين الطلاء أو الورنيش، أزل الطبقة باستخدام ملعقة مسطحة أو مكشطة. إذا لزم الأمر، كرر عملية التسخين والإزالة حتى الوصول إلى درجة النظافة المطلوبة. عند العمل بالقرب من الزجاج، على سبيل المثال عند إزالة الطلاء من إطارات النوافذ، يُصح بإبقاء فوهة الرش على مسافة أكبر من سطح الزجاج، حوالي ٢٠-٣٠ سم، أو استخدام واقي، مثل شريط خشبي. هذا يظل من خطر ارتفاع درجة حرارة الزجاج أو تلفه أو تشققه.

عند تشكيل قطع بلاستيكية، مثل الأنابيب أو المقاطع، يُسخن المعدن بالتساوي على مسافة ١٥٠ سم تقريباً من الفوهة، مع تحريكه ببطء حول قطعة العمل حتى يلين المعدن بشكل ملحوظ. بعد ذلك، يُشكّل إلى الشكل المطلوب (يُصح بارتداء قفازات واقية) ويُثبّت في هذا الوضع حتى يبرد تماماً. نظراً لمرونة المعدن، يُصح بانحناء طفيف يتجاوز الزاوية المستهدفة للحصول على الشكل المطلوب بعد التبريد.

عند العمل على الأسطح الخشبية، على سبيل المثال لإزالة الطلاء القديم أو تحسين امتصاص اليبق، تجنب وضع الفوهة بالقرب من السطح بتوجيه الفوهة بزاوية الهواء الساخن بالتساوي وفحص السطح. بعد الانتهاء من العمل، يُمكن صنفرة اليبق الخشب الناعقة أو المهيّنة برفق باستخدام ورق صنفرة ناعم الحبيبات.

عند انكماش الأكمال والأغشية القابلة للانكماش الحراري، اختر مكاناً يقطر مناسب للسلك أو المكون المراد حمايته. يُوجّه تيزاز من الهواء الساخن بالتساوي من أحد الطرفين إلى الآخر، مما يُؤثر المكون بحيث يتقلص حجم المادة تدريجياً حول محيطه بالكامل، متجنباً ظهور الفقاعات أو التجاعيد أو ارتفاع درجة الحرارة الموضعي.

عند إزالة البلاط والسجاد والأغطية اللاصقة الأخرى، يُسخن السطح بحركة انزلاقية حتى يلين اللاصق. ثم يُنزع العنصر بعناية باستخدام ملعقة مسطحة أو أي أداة مناسبة أخرى، مع فصله تدريجياً عن السطح. يُضبط وقت التسخين حسب سمك المادة ونوعها.

يمكن أيضاً استخدام تيزاز الهواء الساخن لتسخين وتلين بقع الشحوم قبل إزالتها، وإزالة المصقات والعلامات والرفاق الزخرفية ورفاق التلوين من النوافذ بعد تسخين الطبقة اللاصقة، ولأعمال التجميع والتشطيب الأخرى التي تتطلب تسخيناً متحكماً فيه للسطح.

ملحوظة: اترك الجهاز حتى يبرد تماماً قبل نقله أو تخزينه.

الصيانة والتخزين

تنبيه! قبل إجراء أي تعديلات أو صيانة أو صيانة أفضل المنتج عن المقبس الكهربائي. بعد الانتهاء من العمل، اترك المنتج ليبرد تماماً. بعد ذلك، تحقق من الحالة الفنية للجهاز من خلال الفحص البصري لليهيك ومقضيه، وسلك الكهرباء مع القابس ومخفف الضغط، وفحص تشغيل المفتاح الكهربائي، وسلامته، وفحقات التهوية، وسلاسة تشغيله. خلال فترة الضمان، لا تفك الجهاز أو تستبدل أيًا من مكوناته أو أجزائه، لأن ذلك سيؤدي إلى إلغاء الضمان. أي خلل يُلاحظ أثناء الفحص أو التشغيل هو إشارة إلى ضرورة الإصلاح في مركز خدمة. بعد الانتهاء من العمل، نظف الهيكل وفحقات التهوية والمفاتيح والمقبض الإضافي والأغطية، على سبيل المثال، باستخدام نغث هواء (بضغط لا يزيد عن ٠.٣ ميجا باسكال)، أو فرشاة، أو قطعة قماش جافة، دون استخدام مواد كيميائية أو سوائل تنظيف.

خزن الجهاز في غرفة جافة ونظيفة وجيدة التهوية، بدرجة حرارة تتراوح بين ١٠+ و ٤٠+ درجة مئوية، بعيداً عن مصادر الحرارة والرطوبة. يُحفظ المسدس الحراري فقط عندما يكون بارداً تماماً، ومفصلاً عن مصدر الطاقة، وبعيداً عن متناول الأطفال.

